

Kress



KG340 KG340.X

Cordless Pruning Shears	EN	P04
Kabellose Gartenschere	D	P22
Sécateur sans fil	F	P41
Cesoie da potatura senza filo	I	P60
Tijeras podadoras sin cable	ES	P79
Accu Snoeischaar	NL	P97
Batteridrevet grensaks	DK	P116
Аккумуляторный секатор	RU	P135
Sladdlös sekator	SV	P156

TABLE OF CONTENTS

INTRODUCTION.....	4
COMPONENT LIST.....	6
PRODUCT SAFETY.....	7
OPERATING INSTRUCTIONS.....	11
MAINTENANCE.....	17
STORAGE.....	18
TECHNICAL DATA.....	19
DECLARATION OF CONFORMITY.....	21

EN

4

INTRODUCTION

Dear Customer,

Thank you for buying this Kress product. We are dedicated to developing high quality products to meet your landscaping requirements.

The Kress brand is synonymous with premium quality service. Over the years of your product's life, if you have any questions or concerns about your product, please contact your location of purchase or our Customer Service Team for assistance.

We are confident you will enjoy working with your Kress product for years to come.

INTENDED USE

The cordless pruning shears are intended to prune trees, vines, shrubbery, flowers and other plants.

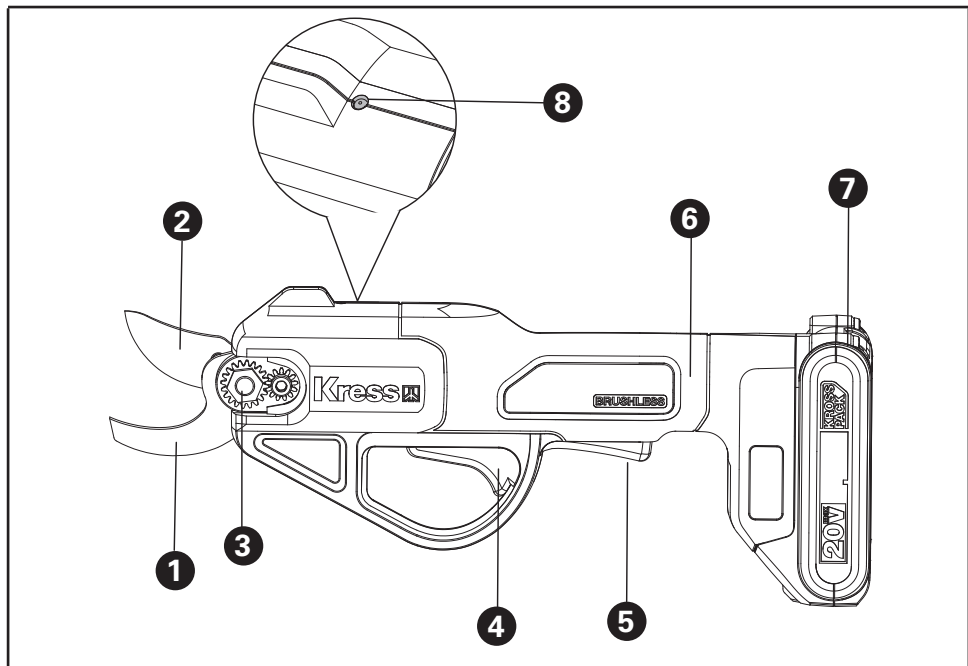

COMPONENT LIST

1. **FIXED BLADE**

2. **CUTTING BLADE**

3. **BLADE LOCK BOLT**

4. **ON/OFF TRIGGER**

5. **OPERATOR PRESENCE SWITCH**

6. **HANDLE**

7. **20V BATTERY PACK***

8. **LED LIGHT INDICATOR**

EN

6

*** Not all the accessories illustrated or described are included in standard delivery.**

SAFETY INSTRUCTIONS

GENERAL POWER TOOL SAFETY WARNINGS

 **WARNING:** Read all safety warnings, instructions, illustrations and specifications provided with this power tool. Failure to follow all instructions may result in electric shock, fire and/or serious personal injury.

Save all warnings and instructions for future reference.

The term “power tool” in the warnings refers to your mains-operated (corded) power tool or battery-operated (cordless) power tool.

- 1) **Work area safety**
 - a) **Keep work area clean and well lit.** Cluttered or dark areas invite accidents.
 - b) **Do not operate power tools in explosive atmospheres, such as in the presence of flammable liquids, gases or dust.** Power tools create sparks which may ignite the dust or fumes.
 - c) **Keep children and bystanders away while operating a power tool.** Distractions can cause you to lose control.
- 2) **Electrical safety**
 - a) **Power tool plugs must match the outlet. Never modify the plug in any way. Do not use any adapter plugs with earthed (grounded) power tools.** Unmodified plugs and matching outlets will reduce risk of electric shock.
 - b) **Avoid body contact with earthed or grounded**

surfaces, such as pipes, radiators, ranges and refrigerators. There is an increased risk of electric shock if your body is earthed or grounded.

- c) **Do not expose power tools to rain or wet conditions.** Water entering a power tool will increase the risk of electric shock.
 - d) **Do not abuse the cord. Never use the cord for carrying, pulling or unplugging the power tool. Keep cord away from heat, oil, sharp edges or moving parts.** Damaged or entangled cords increase the risk of electric shock.
 - e) **When operating a power tool outdoors, use an extension cord suitable for outdoor use.** Use of a cord suitable for outdoor use reduces the risk of electric shock.
 - f) **If operating a power tool in a damp location is unavoidable, use a residual current device (RCD) protected supply.** Use of an RCD reduces the risk of electric shock.
- 3) **Personal safety**
 - a) **Stay alert, watch what you are doing and use common sense when operating a power tool. Do not use a power tool while you are tired or under the influence of drugs, alcohol or medication.** A moment of inattention while operating power tools may result in serious personal injury.
 - b) **Use personal protective equipment. Always wear eye protection.** Protective equipment such as dust mask, non-skid safety shoes, hard hat, or hearing protection used for appropriate conditions

will reduce personal injuries.

- c) **Prevent unintentional starting. Ensure the switch is in the off-position before connecting to power source and/or battery pack, picking up or carrying the tool.** Carrying power tools with your finger on the switch or energising power tools that have the switch on invites accidents.
 - d) **Remove any adjusting key or wrench before turning the power tool on.** A wrench or a key left attached to a rotating part of the power tool may result in personal injury.
 - e) **Do not overreach. Keep proper footing and balance at all times.** This enables better control of the power tool in unexpected situations.
 - f) **Dress properly. Do not wear loose clothing or jewellery. Keep your hair and clothing away from moving parts.** Loose clothes, jewellery or long hair can be caught in moving parts.
 - g) **If devices are provided for the connection of dust extraction and collection facilities, ensure these are connected and properly used.** Use of dust collection can reduce dust-related hazards.
 - h) **Do not let familiarity gained from frequent use of tools allow you to become complacent and ignore tool safety principles.** A careless action can cause severe injury within a fraction of a second.
- 4) **Power tool use and care**
- a) **Do not force the power tool. Use the correct power tool for your application.** The correct power tool will do the job better and safer at the

rate for which it was designed.

- b) **Do not use the power tool if the switch does not turn it on and off.** Any power tool that cannot be controlled with the switch is dangerous and must be repaired.
- c) **Disconnect the plug from the power source and/or remove the battery pack, if detachable, from the power tool before making any adjustments, changing accessories, or storing power tools.** Such preventive safety measures reduce the risk of starting the power tool accidentally.
- d) **Store idle power tools out of the reach of children and do not allow persons unfamiliar with the power tool or these instructions to operate the power tool.** Power tools are dangerous in the hands of untrained users.
- e) **Maintain power tools and accessories. Check for misalignment or binding of moving parts, breakage of parts and any other condition that may affect the power tool's operation. If damaged, have the power tool repaired before use.** Many accidents are caused by poorly maintained power tools.
- f) **Keep cutting tools sharp and clean.** Properly maintained cutting tools with sharp cutting edges are less likely to bind and are easier to control.
- g) **Use the power tool, accessories and tool bits etc. in accordance with these instructions, taking into account the working conditions and the work to be performed.** Use of the power tool for operations different from those intended could

result in a hazardous situation.

- h) **Keep handles and grasping surfaces dry, clean and free from oil and grease.** Slippery handles and grasping surfaces do not allow for safe handling and control of the tool in unexpected situations.
- 5) **Battery tool use and care**
 - a) **Recharge only with the charger specified by the manufacturer.** A charger that is suitable for one type of battery pack may create a risk of fire when used with another battery pack.
 - b) **Use power tools only with specifically designated battery packs.** Use of any other battery packs may create a risk of injury and fire.
 - c) **When battery pack is not in use, keep it away from other metal objects, like paper clips, coins, keys, nails, screws or other small metal objects, that can make a connection from one terminal to another.** Shorting the battery terminals together may cause burns or a fire.
 - d) **Under abusive conditions, liquid may be ejected from the battery; avoid contact. If contact accidentally occurs, flush with water. If liquid contacts eyes, additionally seek medical help.** Liquid ejected from the battery may cause irritation or burns.
 - e) **Do not use a battery pack or tool that is damaged or modified.** Damaged or modified batteries may exhibit unpredictable behaviour resulting in fire, explosion or risk of injury.
 - f) **Do not expose a battery pack or tool to fire or excessive temperature.** Exposure to fire or

temperature above 130 °C may cause explosion.

- g) **Follow all charging instructions and do not charge the battery pack or tool outside the temperature range specified in the instructions.** Charging improperly or at temperatures outside the specified range may damage the battery and increase the risk of fire.
- 6) **Service**
 - a) **Have your power tool serviced by a qualified repair person using only identical replacement parts.** This will ensure that the safety of the power tool is maintained.
 - b) **Never service damaged battery packs.** Service of battery packs should only be performed by the manufacturer or authorized service providers.





SAFETY WARNINGS FOR BATTERY PACK

- a) **Do not dismantle, open or shred cells or battery pack.**
- b) **Do not short-circuit a battery pack. Do not store battery packs haphazardly in a box or drawer where they may short-circuit each other or be short-circuited by conductive materials.** When battery pack is not in use, keep it away from other metal objects, like paper clips, coins, keys, nails, screws or other small metal objects, that can make a connection from one terminal to another. Shorting the battery terminals together may cause burns or a fire.
- c) **Do not expose battery pack to heat or fire.**

- Avoid storage in direct sunlight.
- d) Do not subject battery pack to mechanical shock.
 - e) In the event of battery leaking, do not allow the liquid to come into contact with the skin or eyes. If contact has been made, wash the affected area with copious amounts of water and seek medical advice.
 - f) Keep battery pack clean and dry.
 - g) Wipe the battery pack terminals with a clean dry cloth if they become dirty.
 - h) Battery pack needs to be charged before use. Always refer to this instruction and use the correct charging procedure.
 - i) Do not maintain battery pack on charge when not in use.
 - j) After extended periods of storage, it may be necessary to charge and discharge the battery pack several times to obtain maximum performance.
 - k) Recharge only with the charger specified by Worx. Do not use any charger other than that specifically provided for use with the equipment.
 - l) Do not use any battery pack which is not designed for use with the equipment.
 - m) Keep battery pack out of the reach of children.
 - n) Retain the original product literature for future reference.
 - o) Remove the battery from the equipment when not in use.
 - p) Dispose of properly.

- q) Do not use battery packs of different manufacture, size or type.
- r) Keep the battery away from microwaves and high pressure.
- S) Warning! Do not use non-rechargeable batteries

SYMBOLS

	To reduce the risk of injury, user must read instruction manual
	Wear ear protection
	Wear eye protection
	Wear dust mask

	Batteries may enter water cycle if disposed improperly, which can be hazardous for ecosystem. Do not dispose of waste batteries as unsorted municipal waste.
	Do not burn
	Waste electrical products must not be disposed of with household waste. Please recycle where facilities exist. Check with your local authorities or retailer for recycling advice.
	Li-Ion battery. This product has been marked with a symbol relating to 'separate collection' for all battery packs and battery pack. It will then be recycled or dismantled in order to reduce the impact on the environment. Battery packs can be hazardous for the environment and for human health since they contain hazardous substances.
	Wear protective gloves.



Warning

OPERATING INSTRUCTIONS



NOTE: Read instruction handbook before operation this machine.

ASSEMBLY AND OPERATION

BEFORE OPERATION

Charging the battery pack(See Fig.A)

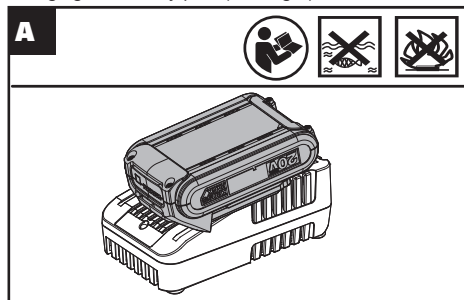

Installing/Removing the battery pack(See Fig.B.C)

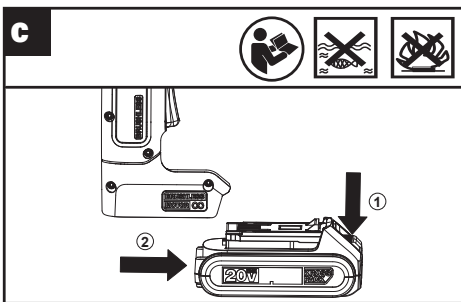
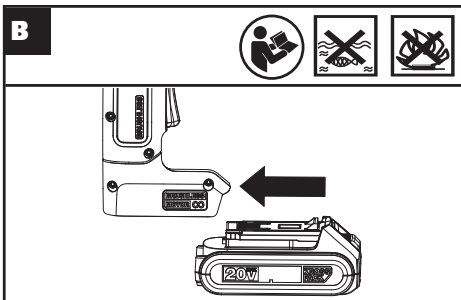

! **WARNING:** Please make sure to close the blades firstly, then pull the battery pack out.

ACTIVATING THE PRODUCT

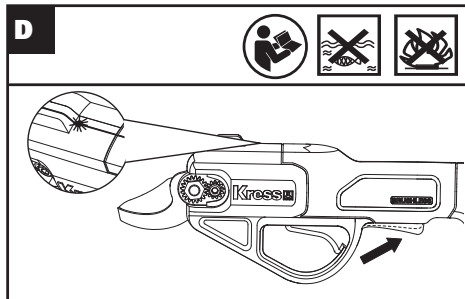

Depress Safety Lock Trigger, 0.5seconds later, the LED Light Indicator turns on and the product is ready to work after a beep.

! **WARNING:** Wear protective gloves and eye protection while working with the pruner.

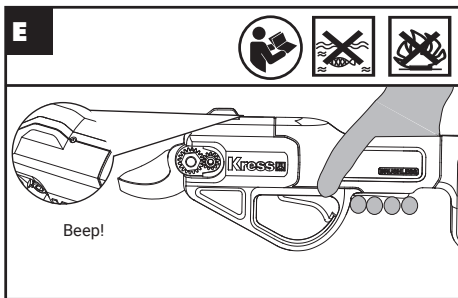

If not operated within a 10 second timeframe, then the LED light indicator will go out and the product will turn off after hearing a beep.

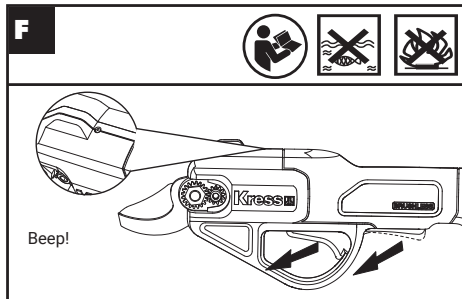

If you release the Operator Presence Switch directly, then LED Light Indicator and the product will turn off.

UNLOCKING THE PRODUCT

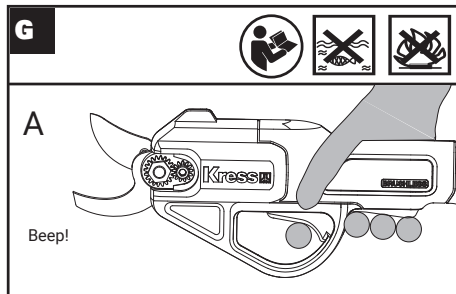

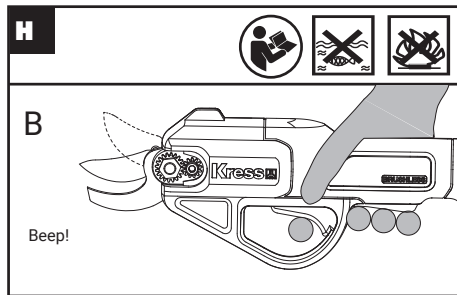

Once activated, hold down Operator Presence Switch, while simultaneously depressing the ON/OFF Trigger to engage the blades.

A. If the blades are in the MAX cut opening, the product will beep once;

B. If the blades are not in the MAX cut opening, the product will beep once and blades will reach the MAX cut opening.

PROGRESSIVE CUTTING

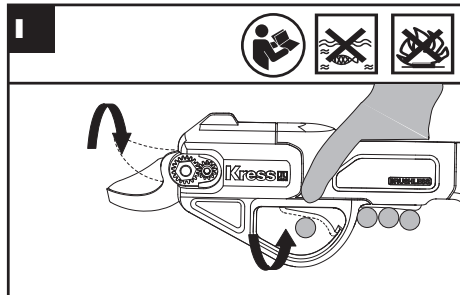

The blades will naturally return to the open position when the ON/OFF Trigger is released, while the blades will get closed once push the ON/OFF Trigger. The degree of blade's closure will be controlled by the degree of ON/OFF Trigger's closure.

Note: When the scissors can't cut cause the material is too hard or too stiff, the product will beep once, then the scissors return to the open state and stop working.

CHANGE THE CUTTING SIZE

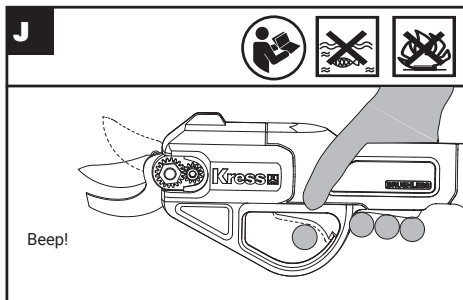

This product could be adjusted to different opening width.

While product is active, depress the Operator Presence Switch while simultaneously depressing the ON/OFF Trigger. 2 seconds later, please release the ON/OFF Trigger after hearing a beep. Blades will change remove exchange size between MAX cut opening and small cut opening in order.

WARNING! When the product is in the open position, If you release the Operator Presence Switch and the On/Off trigger, the product will stay active for about one minute.

Need to re-run the product-

Within one minute, push the Operator Presence Switch

and later depress the ON/OFF Trigger, then the product will be re-activated to work. Even if you release the ON/OFF Trigger while depressing the Operator Presence Switch, the product will be able to cut if you press the ON/OFF Trigger within 20 seconds. The LED Light Indicator will go out and the product will turn off if you do not press the ON/OFF Trigger within 20 seconds.

The product will be powered down if no action within 1 minute.

STORAGE MODE & SWITCH OFF

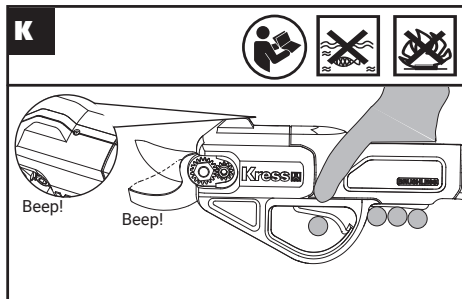

While product is active, depress the Operator Presence Switch while simultaneously depressing the ON/OFF Trigger. The blades will close and beep once. Continue to hold until product beeps twice. LED Light Indicator will turn off, blades will stay closed, and product is now

inactive. Remove battery for storage.



WARNING: Please remove battery for storage after the blades have been closed and the product has turned off.

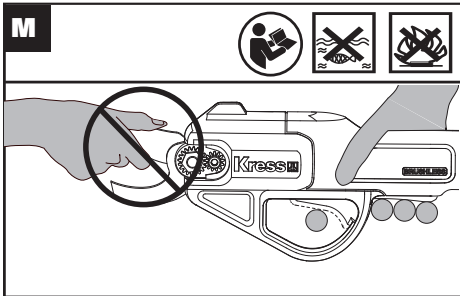
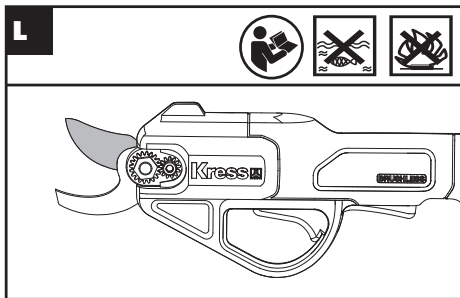

The cutting blade is coated with Titanium, which improves the lifespan of the durable and effective high carbon steel SK5 blade by 3 times or more. Its non-stick characteristics also makes cleaning and maintenance a breeze



WARNING: Do not touch the blades with your hands.

PRUNING TIPS

The cordless pruner shears are ideal for cutting and trimming shrubbery and tree branches to promote healthy growth, and to control the shape.

1. Please make sure the cut is always above 1/3 inch from the bud cause this will allow wound to heal properly and angle that the branch should be cut at 45°. **(See Fig N)**
2. When cutting, please do cuts that slope away from the bud, which will let rain run away easily and encourage new growth. **(See Fig O)**
3. When pruning the entire stem, please cut the stem from the point where it branched. **(See Fig P)**

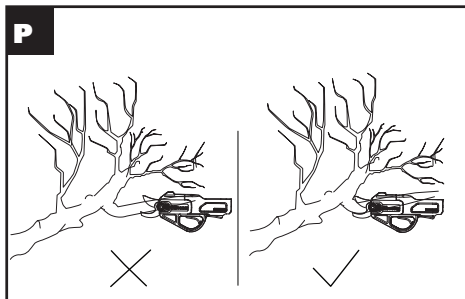
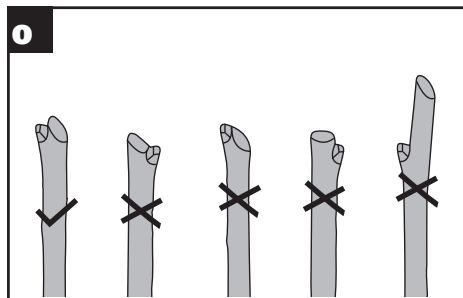
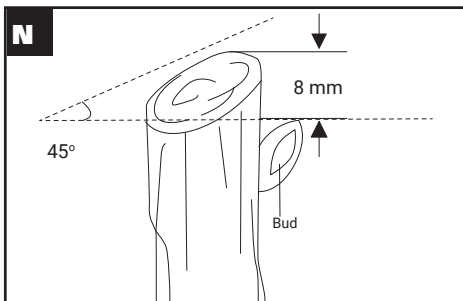

MAINTENANCE

! **WARNING:** When you need to start inspection, maintenance and cleaning work, please make sure the product has been switched off, cool down and removed battery pack.

1. Never use solvents to clean the product and never immerse the product in any liquid. Use a damp cloth to clean the product.
2. Never directly operate the product if some broken or worn parts are found. Please inspect the product before each usage.

BLADE MAINTENANCE

1. When need to sharpen the blades, please open the blades to the max cut opening , turn the product off and remove the battery. Then use a honing stone to sharpen

the blades in a careful manner.

2. Always keep blades free of leaves or debris.



WARNING: Wear protective gloves while cleaning and sharpening the blades.

STORAGE



WARNING: When not in use, please press the on/off switch for a long time to close the blades as operation instruction shown.

1. Keep the product in a dry place and never let it immerse into any liquid.
2. Keep the product from away from children.
3. Before use the product after long-time storage, please fully recharge the product.

EN

18

FOR BATTERY TOOLS

The ambient temperature range for tool and battery use and storage is 32°F-113°F (0°C-45°C).

The recommended ambient temperature range for the charging system during charging is 32°F-104°F(0°C-40°C).

ENVIRONMENTAL PROTECTION



Waste electrical products must not be disposed of with household waste. Please recycle where facilities exist. Check with your local authorities or retailer for recycling advice.

TECHNICAL DATA

	KG340 KG340.X **
Voltage	20 V  Max.***
Max Blade Opening	15 mm, 25 mm
Max Cutting Capacity	25 mm
Machine Weight (bare tool)	0.7 kg

** X may be followed by one or two characters. All models are the same except model number and trademark. The suffix in models may be number from “1” to “999” or English letter “A” to “Z” or “M1” to “M9” which means different package or the various of accessories packed in the package.

*** Voltage measured without workload. Initial battery voltage reaches maximum of 20 volts. Nominal voltage is 18 volts.

Suggested Batteries and Chargers

Category	Model	Capacity
20V Battery	KAB02	2.0Ah
20V Charger	KAC02	2.0A

We recommend that you purchase your accessories from the same dealership that sold you the tool. Refer to the accessory packaging for further details. Dealership personnel can assist you and offer advice.

NOISE DATA

A weighted sound pressure	$L_{pA} = 59.95 \text{ dB(A)}$
K_{pA}	3.0 dB (A)
A weighted sound power	$L_{wA} = 72 \text{ dB(A)}$
K_{wA}	3.0 dB (A)
Wear ear protection	

VIBRATION INFORMATION

EN

20

Vibration total values (tri-ax vector sum) determined according to EN 62841:	
Typical weighted vibration	$a_h < 2.5 \text{ m/s}^2$
Uncertainty	$K = 1.5 \text{ m/s}^2$

The declared vibration total value and the declared noise emission value have been measured in accordance with a standard test method and may be used for comparing one tool with another.

The declared vibration total value and the declared noise emission value may also be used in a preliminary assessment of exposure.



WARNING: The vibration and noise emissions during actual use of the power tool can differ from the declared value depending on the ways in which the tool is used especially what kind of workpiece is

processed dependant on the following examples and other variations on how the tool is used:
How the tool is used and the materials being cut or drilled.
The tool being in good condition and well maintained.
The use of the correct accessory for the tool and ensuring it is sharp and in good condition.
The tightness of the grip on the handles and if any anti vibration and noise accessories are used.
And the tool is being used as intended by its design and these instructions

This tool may cause hand-arm vibration syndrome if its use is not adequately managed.



WARNING: To be accurate, an estimation of exposure level in the actual conditions of use should also take account of all parts of the operating cycle such as the times when the tool is switched off and when it is running idle but not actually doing the job. This may significantly reduce the exposure level over the total working period.

Helping to minimise your vibration and noise exposure risk.

Always use sharp chisels, drills and blades.
Maintain this tool in accordance with these instructions and keep well lubricated (where appropriate).

If the tool is to be used regularly then invest in anti vibration and noise accessories.

Plan your work schedule to spread any high vibration tool use across a number of days.

DECLARATION OF CONFORMITY

We,
Positec Germany GmbH
Postfach 32 02 16, 50796 Cologne, Germany

On behalf of Positec declare that the product
Description **Cordless Pruning Shears**
Type **KG340 KG340.X (340- designation of machinery, representative of Cordless Pruning Shears)**
Function Cutting

Complies with the following Directives,
2006/42/EC , 2011/65/EU&(EU)2015/863, 2014/30/EU

Standards conform to,
EN 62841-1+EN ISO 12100, EN IEC 55014-1, EN IEC 55014-2, EN IEC 63000

The person authorized to compile the technical file,
Name: Marcel Filz
Address Positec Germany GmbH
Postfach 32 02 16, 50796 Cologne, Germany



2023/09/22

Allen Ding
Deputy Chief Engineer, Testing & Certification
Positec Technology (China) Co., Ltd
18, Dongwang Road, Suzhou Industrial
Park, Jiangsu 215123, P. R. China

INHALTSVERZEICHNIS

EINFÜHRUNG.....	22
KOMPONENTEN.....	24
SICHERHEITSHINWEISE.....	25
HINWEISE ZUM BETRIEB.....	30
WARTUNG.....	37
LAGERUNG.....	37
TECHNISCHE DATEN.....	38
KONFORMITÄTSERKLÄRUNG.....	40

DE

22

EINFÜHRUNG

Sehr geehrter Kunde,

Vielen Dank, dass Sie dieses Kress-Produkt gekauft haben. Wir sind bestrebt, qualitativ hochwertige Produkte zu entwickeln, um Ihren Anforderungen im Bereich Rasen und Garten gerecht zu werden.

Die Marke Kress steht für erstklassigen Service. Wenn Sie im Laufe der Jahre Fragen oder Bedenken zu Ihrem Produkt haben, wenden Sie sich bitte an Ihren Einkaufsstandort oder an unseren Kundenservice.

Wir sind zuversichtlich, dass Sie in den kommenden Jahren die Arbeit mit Ihrem Kress-Produkt genießen werden.

BESTIMMUNGSGEMÄSSER GEBRAUCH

Die kabellosen Baumscheren sind dazu gedacht, Bäume, Reben, Sträucher, Blumen und andere Pflanzen zu schneiden.

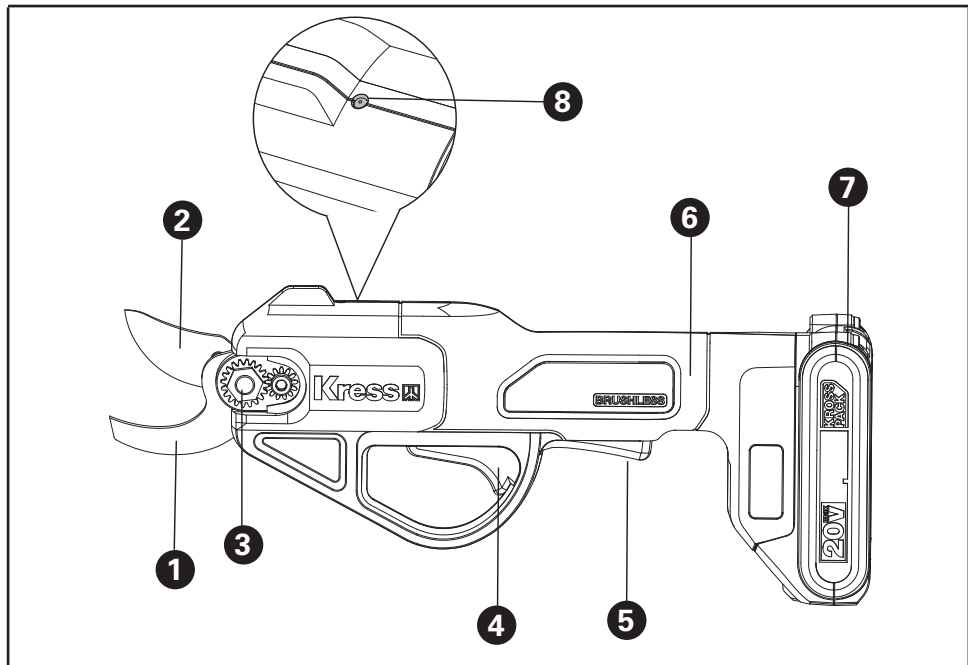

KOMPONENTEN

1. ANGEBRACHTE KLINGE

2. SCHNEIDEKLINGE

3. KLINGENVERSCHLUSSBOLZEN

4. EIN-/AUS-SCHALTER

5. SICHERHEITSSPERRKNOPF

6. GRIFF

7. 20V AKKU*

8. LED-LICHTANZEIGE

DE

24

* Abgebildetes oder beschriebenes Zubehör gehört teilweise nicht zum Lieferumfang.

**SICHERHEITSHINWEISE
PRODUKTSICHERHEIT ALLGEMEINE
SICHERHEITSHINWEISE FÜR
ELEKTROWERKZEUGE**



WARNUNG! Machen Sie sich mit allen Sicherheitswarnungen, Anweisungen, Abbildungen und Spezifikationen vertraut, die mit diesem Elektrowerkzeug geliefert werden. Die Nichtbeachtung der unten aufgeführten Anweisungen kann in elektrischen Schlägen, Feuer und/oder schweren Verletzungen resultieren.

Bewahren Sie alle Sicherheitshinweise und Anweisungen für die Zukunft auf.

Der in den Sicherheitshinweisen verwendete Begriff „Elektrowerkzeug“ bezieht sich auf akkubetriebene Elektrowerkzeuge (ohne Netzkabel).

1) Arbeitsplatzsicherheit

- a) **Halten Sie Ihren Arbeitsbereich sauber und gut beleuchtet.** Unordnung oder unbeleuchtete Arbeitsbereiche können zu Unfällen führen.
- b) **Arbeiten Sie mit dem Elektrowerkzeug nicht in explosionsgefährdeter Umgebung, in der sich brennbare Flüssigkeiten, Gase oder Stäube befinden.** Elektrowerkzeuge erzeugen Funken, die den Staub oder die Dämpfe entzünden können.
- c) **Halten Sie Kinder und andere Personen während der Benutzung des Elektrowerkzeugs fern.** Bei Ablenkung können Sie die Kontrolle über das Gerät verlieren.

2) Elektrische Sicherheit

- a) **Der Anschlussstecker des Elektrowerkzeuges muss in die Steckdose passen. Der Stecker darf in keiner Weise verändert werden. Verwenden Sie keine Adapterstecker gemeinsam mit schutzgeerdeten Elektrowerkzeugen.** Unveränderte Stecker und passende Steckdosen verringern das Risiko eines elektrischen Schlages.
- b) **Vermeiden Sie Körperkontakt mit geerdeten Oberflächen wie von Rohren, Heizungen, Herden und Kühlschränken.** Es besteht ein erhöhtes Risiko durch elektrischen Schlag, wenn Ihr Körper geerdet ist.
- c) **Halten Sie Elektrowerkzeuge von Regen oder Nässe fern.** Das Eindringen von Wasser in ein Elektrowerkzeug erhöht das Risiko eines elektrischen Schlages.
- d) **Zweckentfremden Sie das Kabel nicht, um das Elektrowerkzeug zu tragen, aufzuhängen oder um den Stecker aus der Steckdose zu ziehen. Halten Sie das Kabel fern von Hitze, Öl, scharfen Kanten oder sich bewegenden Geräteteilen.** Beschädigte oder verwickelte Kabel erhöhen das Risiko eines elektrischen Schlages.
- e) **Wenn Sie mit einem Elektrowerkzeug im Freien arbeiten, verwenden Sie nur Verlängerungskabel, die auch für den Außenbereich geeignet sind.** Die Anwendung eines für den Außenbereich geeigneten Verlängerungskabels verringert das Risiko eines elektrischen Schlages.
- f) **Wenn der Betrieb des Elektrowerkzeuges in feuchter Umgebung nicht vermeidbar ist,**

verwenden Sie einen Fehlerstromschutzschalter.

Der Einsatz eines Fehlerstromschutzschalters vermindert das Risiko eines elektrischen Schlags.

3) Sicherheit von Personen

- a) **Seien Sie aufmerksam, Achten Sie darauf, was Sie tun, und gehen Sie mit Vernunft an die Arbeit mit einem Elektrowerkzeug. Benutzen Sie kein Elektrowerkzeug, wenn Sie müde sind oder unter dem Einfluss von Drogen, Alkohol oder Medikamenten stehen.** Ein Moment der Unachtsamkeit beim Gebrauch des Elektrowerkzeuges kann zu ernsthaften Verletzungen führen.
- b) **Tragen Sie persönliche Schutzausrüstung und immer eine Schutzbrille.** Das Tragen persönlicher Schutzausrüstung, wie Staubmaske, rutschfeste Sicherheitsschuhe, Schutzhelm oder Gehörschutz, je nach Art und Einsatz des Elektrowerkzeuges, verringert das Risiko von Verletzungen.
- c) **Vermeiden Sie eine unbeabsichtigte Inbetriebnahme. Vergewissern Sie sich, dass das Elektrowerkzeug ausgeschaltet ist, bevor Sie es an den Akku anschließen, es aufnehmen oder tragen.** Wenn Sie beim Tragen des Elektrowerkzeuges den Finger am Schalter haben oder das Gerät eingeschaltet an die Stromversorgung anschließen, kann dies zu Unfällen führen.
- d) **Entfernen Sie Einstellwerkzeuge oder Schraubenschlüssel, bevor Sie das Elektrowerkzeug einschalten.** Ein Werkzeug oder

Schlüssel, der sich in einem drehenden Geräteteil befindet, kann zu Verletzungen führen.

- e) **Vermeiden Sie eine abnormale Körperhaltung. Sorgen Sie für einen sicheren Stand und halten Sie jederzeit das Gleichgewicht.** Dadurch können Sie das Elektrowerkzeug in unerwarteten Situationen besser kontrollieren.
- f) **Tragen Sie geeignete Kleidung. Tragen Sie keine weite Kleidung oder Schmuck. Halten Sie Haare und Kleidung fern von sich bewegenden Teilen.** Lockere Kleidung, Schmuck oder lange Haare können von sich bewegenden Teilen erfasst werden.
- g) **Wenn Staubabsaug- und -auffangeinrichtungen montiert werden können, vergewissern Sie sich, dass diese angeschlossen sind und richtig verwendet werden.** Verwendung einer Staubabsaugung kann Gefährdungen durch Staub verringern.
- h) **Vermeiden Sie, durch die häufige Nutzung des Werkzeugs in einen Trotz zu verfallen und Prinzipien für die Werkzeugsicherheit zu ignorieren.** Eine unachtsame Aktion kann im Bruchteil einer Sekunde zu schweren Verletzungen führen.
- ### **4) Verwendung und Behandlung des Elektrowerkzeuges**
- a) **Überlasten Sie das Gerät nicht. Verwenden Sie für Ihre Arbeit das dafür bestimmte Elektrowerkzeug.** Mit dem passenden Elektrowerkzeug arbeiten Sie besser und sicherer im angegebenen Leistungsbereich.

- b) **Benutzen Sie kein Elektrowerkzeug, dessen Schalter defekt ist.** Ein Elektrowerkzeug, das sich nicht mehr ein- oder ausschalten lässt, ist gefährlich und muss repariert werden.
- c) **Klemmen Sie den Stecker von der Stromversorgung ab und/oder entfernen Sie den Akku (falls abnehmbar) aus dem Elektrowerkzeug, bevor Sie Geräteeinstellungen vornehmen, Zubehörteile wechseln oder das Gerät weglegen.** Diese Vorsichtsmaßnahme verhindert den unbeabsichtigten Start des Elektrowerkzeuges.
- d) **Bewahren Sie unbenutzte Elektrowerkzeuge außerhalb der Reichweite von Kindern auf. Lassen Sie Personen das Gerät nicht benutzen, die mit diesem nicht vertraut sind oder diese Anweisungen nicht gelesen haben.** Elektrowerkzeuge sind gefährlich, wenn Sie von unerfahrenen Personen benutzt werden.
- e) **Warten Sie die Elektrowerkzeuge und Zubehör. Kontrollieren Sie, ob bewegliche Teile einwandfrei funktionieren und nicht klemmen, ob Teile gebrochen oder so beschädigt sind, dass die Funktion des Elektrowerkzeuges beeinträchtigt ist. Lassen Sie beschädigte Teile vor dem Einsatz des Gerätes reparieren.** Viele Unfälle haben ihre Ursache in schlecht gewarteten Elektrowerkzeugen.
- f) **Halten Sie Schneidwerkzeuge scharf und sauber.** Sorgfältig gepflegte Schneidwerkzeuge mit scharfen Schneidkanten verklemmen sich weniger und sind leichter zu führen.
- g) **Verwenden Sie Elektrowerkzeug, Zubehör,**

Einsatzwerkzeuge usw. entsprechend diesen Anweisungen. Berücksichtigen Sie dabei die Arbeitsbedingungen und die auszuführende Tätigkeit. Der Gebrauch von Elektrowerkzeugen für andere als die vorgesehenen Anwendungen kann zu gefährlichen Situationen führen.

- h) **Halten Sie die Griffe trocken, sauber und frei von Öl und Fett.** Rutschige Griffe und Oberflächen unterbinden die sichere Bedienbarkeit und Kontrolle über das Werkzeug in unerwarteten Situationen.
- 5) **Verwendung und Behandlung des Akkuwerkzeugs**
- a) **Laden Sie die Akkus nur in Ladegeräten auf, die vom Hersteller empfohlen werden.** Für ein Ladegerät, das für eine bestimmte Art von Akkus geeignet ist, besteht Brandgefahr, wenn es mit anderen Akkus verwendet wird.
- b) **Verwenden Sie nur die dafür vorgesehenen Akkus in den Elektrowerkzeugen.** Der Gebrauch von anderen Akkus kann zu Verletzungen und Brandgefahr führen.
- c) **Halten Sie den nicht benutzten Akku fern von Büroklammern, Münzen, Schlüsseln, Nägeln, Schrauben oder anderen kleinen Metallgegenständen, die eine Überbrückung der Kontakte verursachen könnten.** Ein Kurzschluss zwischen den Akkukontakten kann Verbrennungen oder Feuer zur Folge haben.
- d) **Bei falscher Anwendung kann Flüssigkeit aus dem Akku austreten. Vermeiden Sie den Kontakt damit. Bei zufälligem Kontakt mit Wasser abspülen. Wenn die Flüssigkeit in die Augen**

kommt, nehmen Sie zusätzlich ärztliche Hilfe in Anspruch. Austretende Akkuflüssigkeit kann zu Hautreizungen oder Verbrennungen führen.

- e) **Verwenden Sie kein Akkupack oder Werkzeug, das beschädigt ist.** Beschädigte oder modifizierte Akkus können unvorhersehbare Reaktionen auslösen und zu Bränden, Explosionen oder Verletzungen führen.
- f) **Setzen Sie das Akkupack oder Werkzeug keinem Feuer oder übermäßig hohen Temperaturen aus.** Die Belastung durch Feuer oder Temperaturen über 130 °C kann zur Explosion führen.
- g) **Befolgen Sie alle Ladeanweisungen, und laden Sie das Akkupack oder Werkzeug nicht außerhalb des in den Anweisungen festgelegten Temperaturbereichs auf.** Ein unsachgemäßer Ladevorgang oder Temperaturen außerhalb des festgelegten Bereichs können den Akku schädigen und die Brandgefahr erhöhen.
- 6) **Service**
- a) **Lassen Sie Ihr Elektrowerkzeug nur von qualifiziertem Fachpersonal und nur mit Original-Ersatzteilen reparieren.** Damit wird sichergestellt, dass die Sicherheit des Gerätes erhalten bleibt.
- b) **Führen Sie niemals Wartungsarbeiten an beschädigten Akkus durch.** Die Wartung von Akkupacks darf nur vom Hersteller selbst oder autorisierten Dienstleistern durchgeführt werden.

SICHERHEIT HINWEISE FÜR AKKUPACK



- a) **Zellen bzw. Akkupack nicht zerlegen, öffnen oder zerdrücken.**
- b) **Akkupack nicht kurzschließen. Akkupacks nicht wahllos in einer Schachtel oder Schublade aufbewahren, wo sie einander kurzschließen oder durch andere leitfähige Materialien kurzgeschlossen werden könnten.** Bei Nichtverwendung des Akkupacks ist dieses von Metallgegenständen fernzuhalten, wie etwa Büroklammern, Münzen, Nägeln, Schrauben oder anderen kleinen Metallgegenständen, wo sich die Batterieklemmen berühren könnten. Das Kurzschließen der Batterieklemmen kann Verbrennungen bzw. einen Brand verursachen.
- c) **Zellen bzw. Akkupacks nicht Hitze oder Feuer aussetzen. Lagerung in direktem Sonnenlicht vermeiden.**
- d) **Akkupack nicht mechanischen Stößen aussetzen.**
- e) **Im Fall, dass Flüssigkeit aus dem Akku austritt, darf diese nicht in Kontakt mit der Haut oder den Augen kommen. Sollte dies dennoch geschehen, den betroffenen Bereich sofort mit viel Wasser spülen und einen Arzt aufsuchen.**
- f) **Akkupack sauber und trocken halten.**
- g) **Sollten die Klemmen des Akkupacks schmutzig werden, diese mit einem sauberen, trockenen Tuch abwischen.**
- h) **Akkupack muss vor Gebrauch aufgeladen werden. Immer diese Anweisungen beachten und den korrekten Ladevorgang ausführen.**

- i) **Akkupack bei Nichtverwendung nicht längere Zeit aufladen lassen.**
- j) **Nach längerer Lagerung des Gerätes ist es eventuell notwendig, die Zellen oder das Akkupack mehrere Male aufzuladen und zu entladen, um eine optimale Leistung zu erhalten.**
- k) **Nur mit dem von Worx bezeichneten Ladegerät aufladen. Kein Ladegerät verwenden, das nicht ausdrücklich für den Gebrauch mit dem Gerät vorgesehen ist.**
- l) **Kein Akkupack verwenden, das nicht für den Gebrauch mit dem Gerät vorgesehen ist.**
- m) **Akkupacks von Kindern fernhalten.**
- n) **Die originalen Produktunterlagen zum späteren Nachschlagen aufbewahren.**
- o) **Den Akku bei Nichtverwendung aus dem Gerät nehmen.**
- p) **Ordnungsgemäß entsorgen.**
- q) **Versuchen Sie nicht Akkus von anderen Herstellern, mit anderen Kapazitäten oder andere Akku-Typen zu verwenden.**
- r) **Setzen Sie den Akku dem schädlichen Einfluss von Mikrowellen oder dem hohen Druck nie aus.**
- s) **Achtung! Verwenden Sie keine nicht wiederaufladbaren Batterien.**

SYMBOLE



Zur Reduzierung der Verletzungsgefahr bitte die Bedienungsanleitung durchlesen

	Tragen Sie einen Gehörschutz
	Tragen Sie eine Schutzbrille
	Tragen Sie eine Staubmaske
	Wenn die Akkus unsachgemäß behandelt wird, kann sie in den Wasserkreislauf gelangen und das Ökosystem schädigen. Entsorgen Sie verbrauchte Akkus nicht über den Hausmüll.
	Nicht verbrennen
	Elektroprodukte dürfen nicht mit dem normalen Haushaltsmüll entsorgt werden, sondern sollten nach Möglichkeit zu einer Recyclingstelle gebracht werden. Ihre zuständigen Behörden oder Ihr Fachhändler geben Ihnen hierzu gerne Auskunft.



Li-Ion-Akku Dieses Produkt wurde mit einem Symbol 'getrennte Sammlung' für alle Akkupacks und Akkupack gekennzeichnet. Diese Abfälle werden dann recycelt oder demontiert, um die Umweltbelastung zu verringern. Akkupacks können schädlich für die Umwelt und die menschliche Gesundheit sein, da sie schädliche Substanzen enthalten.



Schutzhandschuhe tragen



Warnung

DE

30

HINWEISE ZUM BETRIEB



HINWEIS: Lesen Sie das Handbuch vor Inbetriebnahme des Werkzeuges sorgfältig durch

MONTAGE UND BEDIENUNG

VOR INBETRIEBNAHME

Aufladen des Akkus(Siehe Abb.A)

A

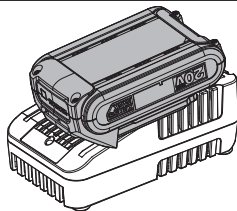

Entnehmen & Einsetzen des Akkupacks(Siehe Abb.B.C)

B

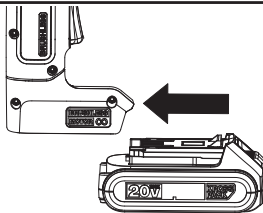

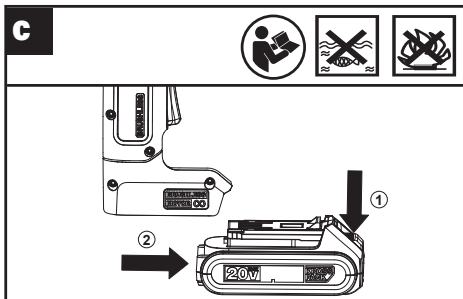

! **WARNHINWEIS:** Bitte stellen Sie sicher, dass Sie zuerst die Klappen schließen und dann den Akku herausziehen.

AKTIVIERUNG DES PRODUKTS

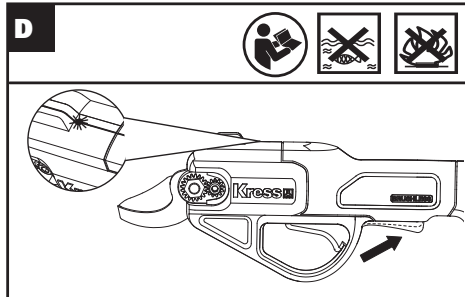

Drücken Sie den Auslöser der Sicherheitsverriegelung, 0,5 Sekunden später leuchtet die LED-Anzeige auf und das Gerät ist nach einem Signalton einsatzbereit.

! **WARNHINWEIS:** Tragen Sie bei der Arbeit mit der Gartenschere Schutzhandschuhe und einen Augenschutz.

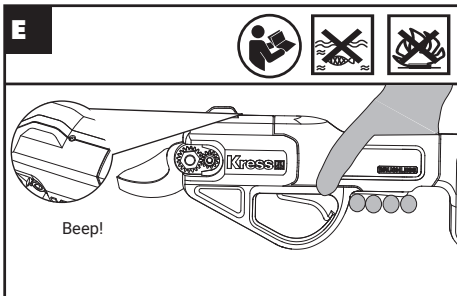

DE
32

Wenn innerhalb von 10 Sekunden keine Aktion erfolgt, erlischt die LED-Anzeige und das Gerät schaltet sich nach einem Signalton aus.

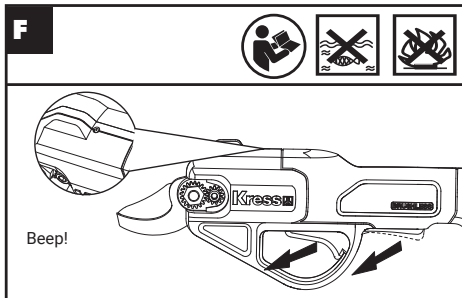

Wenn Sie den Auslöser der Sicherheitssperre direkt loslassen, schalten sich die LED-Anzeige und das Gerät aus.

ENTSPERREN DES PRODUKTS

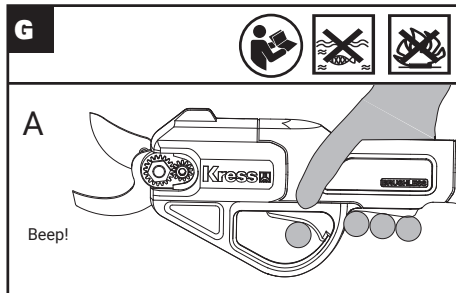

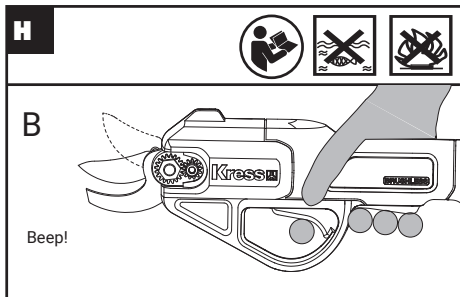

- Nach der Aktivierung halten Sie den Sicherheitsauslöser gedrückt und drücken gleichzeitig den EIN-/AUS-Schalter, um die Klängen zu aktivieren.
- A.** Wenn die Klängen in der MAX-Schnittöffnung sind, wird das Produkt einmal piepen;
- B.** Wenn sich die Klängen nicht in der max.-Schnittöffnung befinden, piept das Gerät einmal und die Klängen erreichen die MAX-Schnittöffnung.

PROGRESSIVES SCHNEIDEN

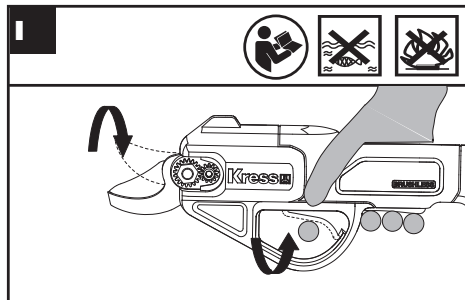

Die Klängen kehren natürlich in die offene Position zurück, wenn der EIN-/AUS-Schalter losgelassen wird, während die Klängen geschlossen werden, sobald der EIN-/AUS-Schalter gedrückt wird. Der Grad des Schließens der Klinge wird durch den Grad des Schließens des EIN-/AUS-Schalters gesteuert.

Hinweis: Wenn die Schere nicht schneiden kann, weil das Material zu hart oder zu steif ist, piept das Gerät einmal, dann kehrt die Schere in den offenen Zustand zurück und hört mit dem Schneiden auf.

DAS SCHNITTMASS AUSTAUSCHEN

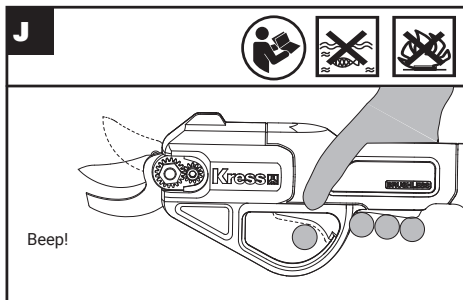

DE

34

Dieses Produkt kann auf verschiedene Öffnungsweiten eingestellt werden.

Drücken Sie bei eingeschaltetem Produkt den Sicherheitsauslöser, während Sie gleichzeitig den EIN-/AUS-Schalter betätigen. 2 Sekunden später lassen Sie bitte den EIN-/AUS-Schalter los, nachdem Sie einen Piepton gehört haben. Dann können die Klingen der Reihe nach die Schnittgröße zwischen der max.-Schnittöffnung und der kleineren Schnittöffnung gewechselt werden.

! **WARNUNG!** Wenn sich das Produkt in der geöffneten Position befindet, bleibt es, auch wenn beide Auslöser losgelassen werden, etwa eine Minute lang aktiv.

Need to re-run the product-

Das Produkt muss erneut gestartet werden. Drücken Sie innerhalb einer Minute zuerst den Auslöser der Sicherheitsverriegelung und dann den EIN-/AUS-Schalter, um das Gerät wieder zu aktivieren und zu betreiben. Auch wenn Sie den EIN-/AUS-Schalter loslassen, während Sie den Auslöser der Sicherheitsverriegelung drücken, kann das Produkt schneiden, solange Sie den EIN-/AUS-Schalter innerhalb von 20 Sekunden drücken. Andernfalls erlischt die LED-Anzeige und das Gerät schaltet sich aus, wenn Sie den EIN-/AUS-Schalter nicht innerhalb von 20 Sekunden drücken.

Das Produkt wird abgeschaltet, wenn innerhalb von 1 Minute keine Handlung erfolgt.

SPEICHERMODUS & AUSSCHALTEN

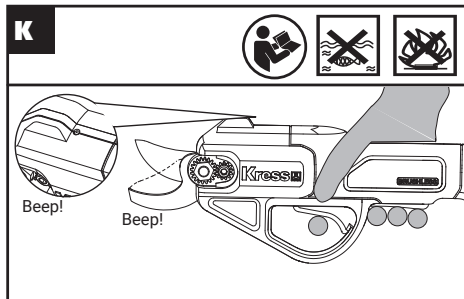

Drücken Sie bei eingeschaltetem Produkt den Sicherheitsauslöser, während Sie gleichzeitig den EIN-/AUS-Schalter betätigen. Die Klingen schließen sich und piepen einmal. Halten Sie die Taste weiter gedrückt, bis das Gerät zweimal piept. Die LED-Leuchtanzeige schaltet sich aus, die Klingen bleiben geschlossen, und das Gerät ist jetzt inaktiv. Nehmen Sie den Akku zur Aufbewahrung heraus. .

! **WARNHINWEIS:** Bitte entfernen Sie den Akku zur Aufbewahrung, nachdem die Klingen geschlossen wurden und das Gerät ausgeschaltet wurde.

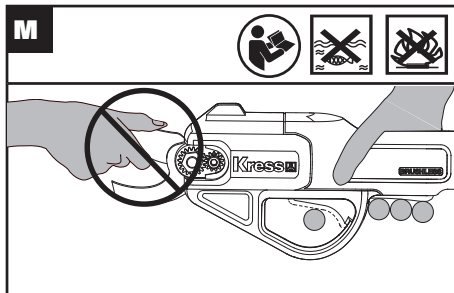
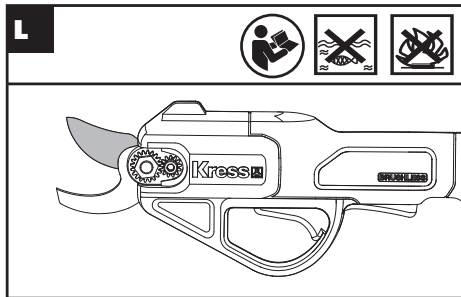

Die Schneideklinge ist mit Titanium beschichtet, was die Lebensdauer der robusten und effizienten Klinge aus SK5-Kohlenstoffstahl um das Dreifache oder mehr verlängert. Ihre nicht klebenden Eigenschaften machen auch die Reinigung und Wartung zu einem Kinderspiel

! **WARNHINWEIS:** Berühren Sie die Klingen nicht mit Ihren Händen.

SNITT-TIPPS

Die kabellose Gartenschere ist ideal zum Schneiden und Trimmen von Ästen von Sträuchern und Bäumen, um ein gesundes Wachstum zu fördern und die Form zu beeinflussen.

1. Achten Sie darauf, dass der Schnitt immer mehr als 8 mm von der Knospe entfernt ist, damit die Wunde richtig heilen kann, und dass der Zweig in einem Winkel von

45° geschnitten wird. (Siehe Abb. N)

2. Schneiden Sie bitte saubere Schnitte, die von der Knospe weg geneigt sind, damit der Regen leicht ablaufen kann und das Neuwachstum gefördert wird. (Siehe Abb. O)

(Siehe Abb. O)

3. Wenn Sie den gesamten Pflanzenstamm zurückschneiden, schneiden Sie ihn bitte an der Stelle ab, an der er sich verzweigt hat. (Siehe Abb. P)

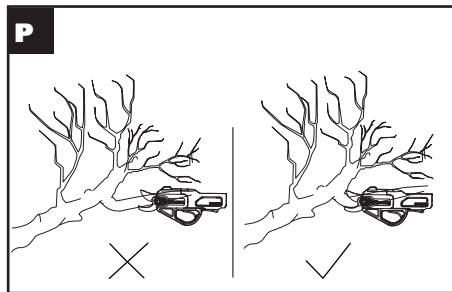
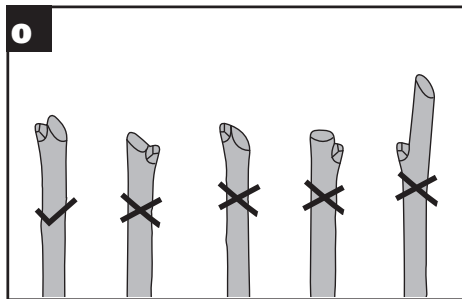
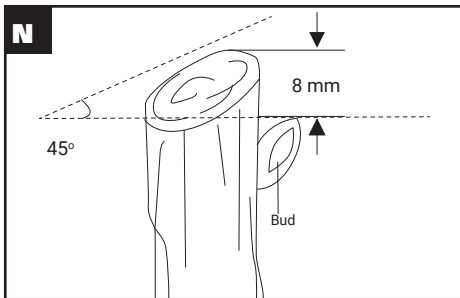

WARTUNG



WARNHINWEIS: Wenn Sie mit Inspektions-, Wartungs- und Reinigungsarbeiten beginnen wollen, vergewissern Sie sich bitte, dass das Gerät ausgeschaltet und abgekühlt ist sowie der Akku entnommen wurde.

1. Verwenden Sie zur Reinigung des Geräts keine Lösungsmittel und tauchen Sie das Gerät nicht in Flüssigkeiten ein. Reinigen Sie das Gerät nur mit einem trockenen Tuch.
2. Nehmen Sie das Produkt niemals direkt in Betrieb, falls es defekte oder abgenutzte Teile aufweist. Bitte überprüfen Sie das Produkt vor jedem Gebrauch.

WARTUNG DER KLINGEN

1. Wenn Sie die Klingen schärfen müssen, öffnen Sie bitte die Klingen bis zur maximalen Öffnung, schalten Sie das Gerät aus und entfernen Sie den Akku. Verwenden Sie dann einen Schleifstein, um die Klingen vorsichtig zu schärfen.
2. Halten Sie die Klingen immer frei von Blättern und Ablagerungen.



WARNHINWEIS: Tragen Sie beim Reinigen und Schärfen der Klingen Schutzhandschuhe.

LAGERUNG



WARNHINWEIS: Wenn Sie das Gerät nicht benutzen, drücken Sie bitte lange auf den Ein-/Ausschalter, um die Klingen zu schließen (siehe Bedienungsanleitung).

1. Bewahren Sie das Produkt an einem trockenen Ort auf und tauchen Sie es nicht in Flüssigkeiten ein.
2. Halten Sie das Produkt von Kindern fern.
3. Bevor Sie das Produkt nach längerer Lagerung verwenden,

laden, laden Sie es bitte vollständig auf.

GEBRAUCH VON AKKUWERKZEUGEN

Der Umgebungstemperaturbereich für die Nutzung und Lagerung von Werkzeug und Akku liegt zwischen 0°C und 45°C.

Der empfohlene Umgebungstemperaturbereich für die Ladestation liegt zwischen 0°C und 40°C.

UMWELTSCHUTZ



Elektroprodukte dürfen nicht mit dem normalen Haushaltsmüll entsorgt werden, sondern sollten nach Möglichkeit zu einer Recyclingstelle gebracht werden. Ihre zuständigen Behörden oder Ihr Fachhändler geben Ihnen hierzu gerne Auskunft.

TECHNISCHE DATEN

	KG340 KG340.X **
Nennspannung	20 V  Max. ***
Größe der Klingenöffnung	15 mm, 25 mm
Max. Schneidleistung	25 mm
Gewicht (Ohne Akku)	0.7 kg

** X=1-999, A-Z, M1-M9 werden nur für verschiedene Kunden verwendet, es gibt keine sicherheitsrelevanten Veränderungen zwischen diesen Modellen.

*** Spannung ohne Arbeitslast gemessen. Anfangsakkuspannung erreicht maximal 20 Volt. Nennspannung ist 18 Volt.

DE

38

EMPFOHLENE AKKUS UND LADEGERÄTE

Kategorie	Typ	Kapazität
20V Akkupack	KAB02	2.0Ah
20V Lader	KAC02	2.0A

Wir empfehlen Ihnen, sämtliche Zubehörteile beim selben Fachhändler zu beziehen, bei dem Sie auch Ihr Elektrowerkzeug gekauft haben. Weitere Informationen finden Sie auf der Verpackung der Zubehörteile. Auch Ihr Fachhändler berät Sie gerne.

INFORMATIONEN ÜBER LÄRM

Gewichteter Schalldruck	$L_{pA} = 59.95 \text{ dB(A)}$
K_{pA}	3.0 dB (A)
Gewichtete Schalleistung	$L_{wA} = 72 \text{ dB(A)}$
K_{wA}	3.0 dB (A)
Tragen Sie einen Gehörschutz.	

INFORMATIONEN ÜBER VIBRATIONEN

Vibrations Gesamt Messwertermittlung gemäß EN 62841:

Vibrationsemissionswert	$a_h < 2.5 \text{ m/s}^2$
Unsicherheit	$K = 1.5 \text{ m/s}^2$

Der angegebene Vibrationsgesamtwert kann und der angegebene Vibrationsemissionswert wurden gemäß Standardprüfverfahren gemessen und können zum Vergleichen eines Werkzeuges mit einem anderen verwendet werden. Der angegebene Vibrationsgesamtwert und der angegebene Vibrationsemissionswert können auch für eine anfängliche Beurteilung der Beeinträchtigung verwendet werden.



WARNUNG: Die Vibrations- und Lärmemissionen bei der eigentlichen Nutzung des Elektrowerkzeugs können vom angegebenen Wert abweichen, je nachdem, wie das Werkzeug verwendet wird und insbesondere abhängig davon, welcher Werkstücktyp verarbeitet wird, und abhängig von folgenden Beispielen und verschiedenen

Einsatzmöglichkeiten des Werkzeugs:

Wie das Werkzeug verwendet wird und Materialien geschnitten oder angebohrt werden.

Das Werkzeug ist in gutem Zustand und gut gepflegt.

Verwendung des richtigen Zubehörs für das Werkzeug und Gewährleistung seiner Schärfe und seines guten Zustands.

Die Festigkeit des Griffs auf den Handgriffen und, falls Antivibrations- und Lärmschutzzubehör verwendet wird.

Und ob das verwendete Werkzeug dem Design und diesen Anweisungen entsprechend verwendet wird.

Wird dieses Werkzeug nicht anemessen gehandhabt, kann es ein Hand-Arm-Vibrationssyndrom erzeugen.



WARNUNG: Um genau zu sein, sollte ein Abschätzung des Belastungsgrades aller Arbeitsabschnitte während tatsächlicher Verwendung berücksichtigt werden, z.B. die Zeiten, wenn das Werkzeug ausgeschaltet ist, und wenn es sich im Leerlauf befindet und eigentlich nicht eingesetzt wird. Auf diese Weise kann der Belastungsgrad während der gesamten Arbeitszeit wesentlich gemindert werden.

Hilft dabei, das Risiko der Vibrations- und Lärmbelastung zu minimieren.

Verwenden Sie **IMMER** scharfe Meissel, Bohrer und Sägeblätter.

Pflegen Sie dieses Werkzeug diesen Anweisungen entsprechend und achten Sie auf eine gute Einfettung (wo erforderlich).

Falls das Werkzeug regelmäßig verwendet werden soll, investieren Sie in Antivibrations- und Lärmschutzzubehör. Machen Sie einen Arbeitsplan, um die Verwendung von hochvibrierenden Werkzeugen auf mehrere Tage zu verteilen.

KONFORMITÄTSERKLÄRUNG

Wir,
Positec Germany GmbH
Postfach 32 02 16, 50796 Cologne, Germany

Erklären im Namen von Positec, dass das Produkt
Beschreibung **Kabellose Gartenschere**
Typ **KG340 KG340.X (340- Bezeichnung des Geräts,
stellvertretend für kabellose Gartenschere)**
Anwendungsbereich **BESCHNEIDUNG**

den Bestimmungen der folgenden Richtlinien entspricht:
2006/42/EC , 2011/65/EU&(EU)2015/863, 2014/30/EU

DE

40 Normen,
**EN 62841-1+EN ISO 12100, EN IEC 55014-1, EN IEC
55014-2, EN IEC 63000**

Zur Kompilierung der technischen Datei ermächtigte
Person,

Name Marcel Filz
Anschrift Positec Germany GmbH
Postfach 32 02 16, 50796 Cologne, Germany



2023/07/14
Allen Ding



Stellvertretender Cheffingenieur,
Prüfung und Zertifizierung
Positec Technology (China) Co., Ltd
18, Dongwang Road, Suzhou Industrial
Park, Jiangsu 215123, P. R. China

TABLE DES MATIÈRES

INTRODUCTION.....	41
LISTE DES COMPOSANTS.....	43
CONSIGNES DE SÉCURITÉ.....	44
INSTRUCTIONS D'UTILISATION.....	49
ENTRETIEN.....	55
STOCKAGE.....	57
CARACTÉRISTIQUES TECHNIQUES.....	57
DÉCLARATION DE CONFORMITÉ.....	59

FR

41

INTRODUCTION

Cher Client,

Merci d'avoir acheté ce produit de la marque Kress. Nous nous efforçons de mettre au point des produits de haute qualité, adaptés à votre jardin et à votre pelouse.

La marque Kress est synonyme de service de qualité supérieure. Tout au long du cycle de vie de votre produit, si vous avez des questions ou des inquiétudes à son sujet, veuillez contacter le lieu où vous l'avez acheté ou notre équipe de service clientèle pour vous aider.

Nous espérons que vous serez satisfait de votre produit de la marque Kress pour les années à venir.

UTILISATION CONFORME

Les cisailles à élaguer sans fil sont destinées à tailler les arbres, les vignes, les arbustes, les fleurs et d'autres plantes.

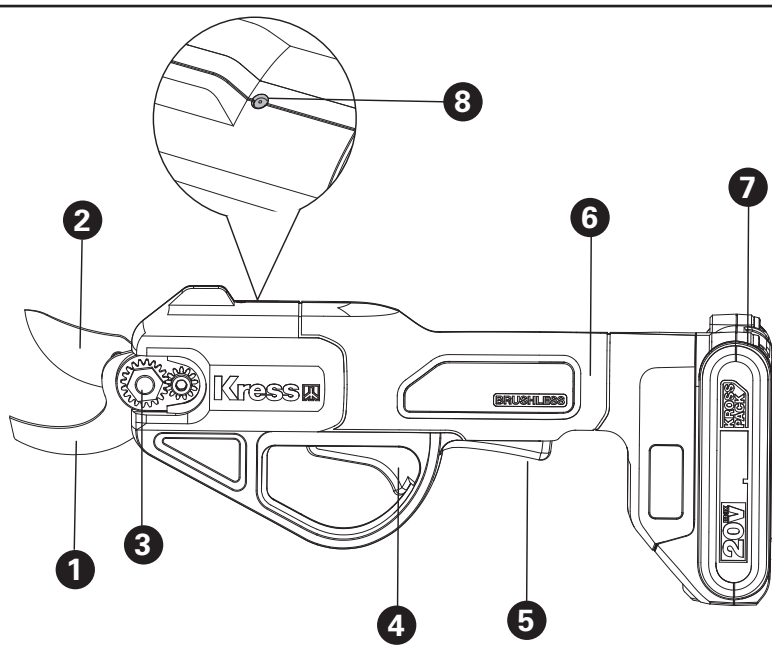

LISTE DES COMPOSANTS

1. LAME FIXE

2. LAME DE COUPE

3. BOULON DE VERROUILLAGE DE LA LAME

4. GÂCHETTE ON/OFF

5. GÂCHETTE DU VERROUILLAGE DE SÉCURITÉ

6. POIGNÉE

7. 20V PACK BATTERIE *

8. INDICATEUR LUMINEUX À LED

* Les accessoires reproduits ou décrits ne sont pas tous compris avec le modèle standard livré.

1. CONSIGNES DE SÉCURITÉ AVERTISSEMENTS DE SÉCURITÉ GÉNÉRAUX POUR L'OUTIL



AVERTISSEMENT: Lire l'ensemble des mises en garde, instructions, illustrations et spécifications fourni avec cet outil électrique. Ne pas suivre toutes les instructions énumérées ci-dessous peut conduire à une électrocution, un incendie et / ou des blessures graves.

Conserver tous les avertissements et toutes les instructions pour pouvoir s'y reporter ultérieurement.

Le terme «outil» dans les avertissements fait référence à votre outil électrique alimenté par le secteur (avec cordon d'alimentation) ou votre outil fonctionnant sur batterie (sans cordon d'alimentation).

- 1) **Sécurité de la zone de travail**
 - a) **Conserver la zone de travail propre et bien éclairée.** Les zones en désordre ou sombres sont propices aux accidents.
 - b) **Ne pas faire fonctionner les outils électriques en atmosphère explosive, par exemple en présence de liquides inflammables, de gaz ou de poussières.** Les outils électriques produisent des étincelles qui peuvent enflammer les poussières ou les fumées.
 - c) **Maintenir les enfants et les personnes présentes à l'écart pendant l'utilisation de l'outil.** Les distractions peuvent vous faire perdre le contrôle de l'outil.
- 2) **Sécurité électrique**
 - a) **Il faut que les fiches de l'outil électrique soient**

adaptées au socle. Ne jamais modifier la fiche de quelque façon que ce soit. Ne pas utiliser d'adaptateurs avec des outils à branchement de terre. Des fiches non modifiées et des socles adaptés réduiront le risque de choc électrique.

- b) **Eviter tout contact du corps avec des surfaces reliées à la terre telles que les tuyaux, les radiateurs, les cuisinières et les réfrigérateurs.** Il existe un risque accru de choc électrique si votre corps est relié à la terre.
 - c) **Ne pas exposer les outils à la pluie ou à des conditions humides.** La pénétration d'eau à l'intérieur d'un outil augmentera le risque de choc électrique.
 - d) **Ne pas maltraiter le cordon. Ne jamais utiliser le cordon pour porter, tirer ou débrancher l'outil. Maintenir le cordon à l'écart de la chaleur, du lubrifiant, des arêtes ou des parties en mouvement.** Des cordons endommagés ou emmêlés augmentent le risque de choc électrique.
 - e) **Lorsqu'on utilise un outil à l'extérieur, utiliser un prolongateur adapté à l'utilisation extérieure.** L'utilisation d'un cordon adapté à l'utilisation extérieure réduit le risque de choc électrique.
 - f) **Si l'usage d'un outil dans un emplacement humide est inévitable, utiliser une alimentation protégée par un dispositif à courant différentiel résiduel (DDR).** L'usage d'un DDR réduit le risque de choc électrique.
- 3) **Sécurité des personnes**
 - a) **Restez vigilant, regardez ce que vous êtes en**

train de faire et faites preuve de bon sens dans votre utilisation de l'outil. Ne pas utiliser un outil lorsque vous êtes fatigué ou sous l'emprise de drogues, d'alcool ou de médicaments. Un moment d'inattention en cours d'utilisation d'un outil peut entraîner des blessures graves des personnes.

- b) **Utiliser un équipement de sécurité. Toujours porter une protection pour les yeux.** Les équipements de sécurité tels que les masques contre les poussières, les chaussures de sécurité antidérapantes, les casques ou les protections acoustiques utilisés pour les conditions appropriées réduiront les blessures de personnes.
- c) **Éviter tout démarrage intempestif. S'assurer que l'interrupteur est en position arrêt avant de brancher l'outil au secteur et/ou au bloc de batteries, de le ramasser ou de le porter.** Porter les outils en ayant le doigt sur l'interrupteur ou brancher des outils dont l'interrupteur est en position marche est source d'accidents.
- d) **Retirer toute clé de réglage avant de mettre l'outil en marche.** Une clé laissée fixée sur une partie tournante de l'outil peut donner lieu à des blessures de personnes.
- e) **Ne pas se précipiter. Garder une position et un équilibre adaptés à tout moment.** Cela permet un meilleur contrôle de l'outil dans des situations inattendues.
- f) **S'habiller de manière adaptée. Ne pas porter de vêtements amples ou de bijoux. Garder les cheveux et les vêtements à distance des parties en mouvement.** Des vêtements amples, des bijoux

ou les cheveux longs peuvent être pris dans des parties en mouvement.

- g) **Si des dispositifs sont fournis pour le raccordement d'équipements pour l'extraction et la récupération des poussières, s'assurer qu'ils sont connectés et correctement utilisés.** Utiliser des collecteurs de poussière peut réduire les risques dus aux poussières.
 - h) **Ne pas laisser les habitudes acquises au cours d'une utilisation fréquente des outils nous rendre complaisants et ignorer les principes de sécurité de l'outil.** Une action imprudente peut entraîner des blessures graves en une fraction de seconde.
- 4) **Utilisation et entretien de l'outil**
- a) **Ne pas forcer l'outil. Utiliser l'outil adapté à votre application.** L'outil adapté réalisera mieux le travail et de manière plus sûre au régime pour lequel il a été construit.
 - b) **Ne pas utiliser l'outil si l'interrupteur ne permet pas de passer de l'état de marche à arrêt et vice versa.** Tout outil qui ne peut pas être commandé par l'interrupteur est dangereux et il faut le réparer.
 - c) **Débrancher la prise de la source d'alimentation et / ou retirer la batterie, si elle est amovible, de l'outil, avant tout réglage, changement d'accessoires ou avant de ranger l'outil.** De telles mesures de sécurité préventives réduisent le risque de démarrage accidentel de l'outil.
 - d) **Conserver les outils à l'arrêt hors de la portée des enfants et ne pas permettre à des personnes ne connaissant pas l'outil ou les présentes**

instructions de le faire fonctionner. Les outils sont dangereux entre les mains d'utilisateurs novices.

- e) **Entretien des outils et accessoires électriques.** Vérifier qu'il n'y a pas de mauvais alignement ou de blocage des parties mobiles, des pièces cassées ou toute autre condition pouvant affecter le fonctionnement de l'outil. En cas de dommages, faire réparer l'outil avant de l'utiliser. De nombreux accidents sont dus à des outils mal entretenus.
- f) **Garder affûtés et propres les outils permettant de couper.** Des outils destinés à couper correctement entretenus avec des pièces coupantes tranchantes sont moins susceptibles de bloquer et sont plus faciles à contrôler.
- g) **Utiliser l'outil, les accessoires et les lames etc., conformément à ces instructions, en tenant compte des conditions de travail et du travail à réaliser.** L'utilisation de l'outil pour des opérations différentes de celles prévues pourrait donner lieu à des situations dangereuses.
- h) **Maintenir les poignées et les surfaces de préhension sèches, propres et exemptes d'huile et de graisse.** Des poignées et surfaces de préhension glissantes ne permettent pas une manipulation et un contrôle de l'outil en toute sécurité en cas d'imprévu.
- 5) **Utilisation des outils fonctionnant sur batteries et précautions d'emploi**
- a) **Ne recharger qu'avec le chargeur spécifié par le fabricant.** Un chargeur qui est adapté à un type de

bloc de batteries peut entraîner un risque d'incendie lorsqu'il est utilisé avec un autre type de bloc de batteries.

- b) **N'utiliser les outils qu'avec des blocs de batteries spécifiquement désignés.** L'utilisation de tout autre bloc de batteries peut entraîner un risque de blessure et d'incendie.
- c) **Lorsqu'un bloc de batteries n'est pas utilisé, le maintenir à l'écart de tout autre objet métallique, par exemple trombones, pièces de monnaie, clés, clous, vis ou autres objets de petite taille qui peuvent donner lieu à une connexion d'une borne à une autre.** Le court-circuitage des bornes d'une batterie entre elles peut causer des brûlures ou un incendie.
- d) **Dans de mauvaises conditions, du liquide peut être éjecté de la batterie; éviter tout contact. En cas de contact accidentel, nettoyer à l'eau. Si le liquide entre en contact avec les yeux, rechercher en plus une aide médicale.** Le liquide éjecté des batteries peut causer des irritations ou des brûlures.
- e) **N'utilisez pas de batterie ou d'outil endommagé ou modifié.** Des batteries endommagées ou modifiées peuvent se comporter de façon imprévisible et causer un incendie, une explosion ou un risque de blessure.
- f) **N'exposez pas une batterie ou un outil à un incendie ou à une température excessive.** L'exposition à un incendie ou une température supérieure à 130 °C peut causer une explosion.
- g) **Suivez toutes les instructions de charge et ne rechargez pas la batterie ou l'outil en**

dehors de la plage de température spécifiée dans les instructions. Recharger la batterie de façon inappropriée ou en dehors de la plage de température spécifiée peut l'endommager et augmente le risque d'incendie.

6) Maintenance et entretien

- a) **Faire entretenir l'outil par un réparateur qualifié utilisant uniquement des pièces de rechange identiques.** Cela assurera le maintien de la sécurité de l'outil.
- b) **Ne réviser jamais de batteries endommagées.** La révision de batteries doit uniquement être effectuée par le fabricant ou les prestataires de service autorisés.





MISES EN GARDE CONCERNANT LA BATTERIE





- a) **La batterie et les piles secondaires ne doivent pas être ouvertes, démontées ou broyées.**
- b) **La batterie ne doit pas être court-circuitée. Évitez de mettre la batterie en vrac dans une boîte ou dans un tiroir où elles risqueraient de se court-circuiter entre elles ou au contact d'autres objets métalliques.** Après usage, évitez tout contact de la batterie avec d'autres objets métalliques de petite taille (trombones, pièces, clés, clous, vis etc.) susceptibles de court-circuiter les pôles. Un court-circuit entre les pôles de la batterie peut être à l'origine de brûlures ou d'un incendie.
- c) **La batterie ne doit pas être exposée au feu et à la chaleur. Évitez de la ranger à la lumière du soleil.**

- d) **La batterie et les piles ne doivent pas être soumises à des chocs mécaniques.**
- e) **En cas de fuite des piles, évitez tout contact du liquide avec la peau et les yeux. En cas de contact, rincez abondamment la surface touchée avec de l'eau et appelez les urgences.**
- f) **La batterie et les piles doivent rester propres et sèches.**
- g) **Si la batterie ou les piles se salissent, essuyez-les avec un chiffon propre et sec.**
- h) **La batterie et les piles doivent être chargées avant usage. Utilisez toujours le chargeur adéquat, et respectez les instructions du fabricant ou le mode d'emploi de l'appareil concernant la procédure de recharge.**
- i) **Évitez de laisser une batterie se charger pendant trop longtemps lorsqu'elle n'est pas utilisée.**
- j) **Après de longues périodes d'inutilisation, il peut être nécessaire de charger et décharger la batterie et les piles à plusieurs reprises avant que celles-ci ne retrouvent leur capacité maximale.**
- k) **N'utilisez pas d'autre chargeur que celui spécifié par Worx. N'utilisez pas d'autre chargeur que celui spécifiquement fourni avec l'appareil.**
- l) **N'utilisez en aucun cas une batterie autre que celle prévue pour cet appareil.**
- m) **La batterie doit être tenue hors de portée des enfants.**
- n) **Gardez la documentation d'origine du produit afin de pouvoir vous y référer ultérieurement.**
- o) **Enlevez la batterie de l'appareil lorsque vous ne l'utilisez pas.**

- p) **Respectez les procédures de mise au rebut.**
 q) **Ne pas mélanger des piles de fabrication, capacité, taille ou type différents dans un appareil.**
 r) **Protégez la batterie des micro-ondes et des hautes pressions.**
 s) **Attention ! Ne pas utiliser de piles non rechargeables.**

SYMBOLES

FR	 <p>Pour réduire le risque de blessure, l'utilisateur doit lire le mode d'emploi</p>
48	 <p>Porter une protection pour les oreilles</p>
	 <p>Porter une protection pour les yeux</p>
	 <p>Porter un masque contre la poussière</p>

	<p>Les piles peuvent entrer dans le cycle de l'eau si elles sont éliminées de manière inappropriée, ce qui peut être dangereux pour l'écosystème. Ne jetez pas les piles utilisées avec les déchets ménagers non triés.</p>
	<p>Ne pas brûler</p>
	<p>Les déchets d'équipements électriques et électroniques ne doivent pas être déposés avec les ordures ménagères. Ils doivent être collectés pour être recyclés dans des centres spécialisés. Consultez les autorités locales ou votre revendeur pour obtenir des renseignements sur l'organisation de la collecte</p>
 <p>Li-Ion</p> 	<p>La batterie Li-Ion. Ce produit a été identifié par un symbole «Collection séparée» pour toutes les batteries et pour toutes les paquets de batterie. Il sera ensuite recyclé ou démantelé afin de réduire l'impact sur l'environnement. Les paquets de batterie peuvent être dangereuses pour l'environnement et la santé humaine car elles contiennent des substances dangereuses.</p>



Portez des gants de protection



Avertissement

INSTRUCTIONS D'UTILISATION



REMARQUE: Avant d'utiliser cet outil, lire attentivement le mode d'emploi.

ASSEMBLAGE ET FONCTIONNEMENT

AVANT UTILISATION

Chargement la batterie (Voir Fig.A)

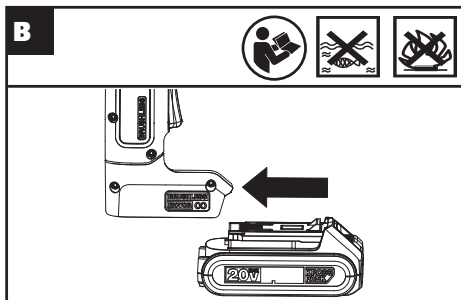
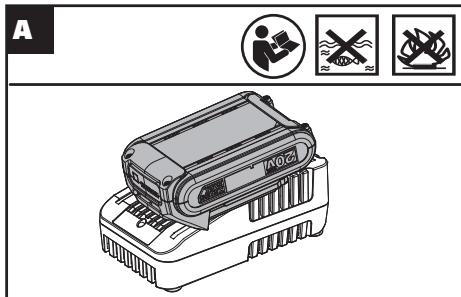

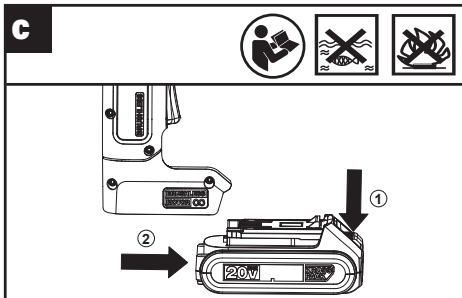

AVERTISSEMENT : Veillez à fermer d'abord les lames, puis à retirer le bloc-batteries.

ACTIVATION DU PRODUIT

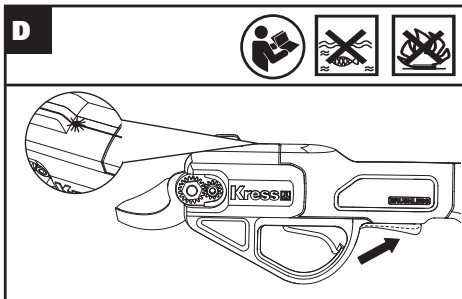

Appuyez sur la gâchette du verrouillage de sécurité, et 0,5 seconde plus tard, l'indicateur lumineux à LED s'allume et le produit est prêt à fonctionner après un bip.



AVERTISSEMENT : Portez des gants de protection et des lunettes de protection lorsque vous travaillez avec le sècheuse.

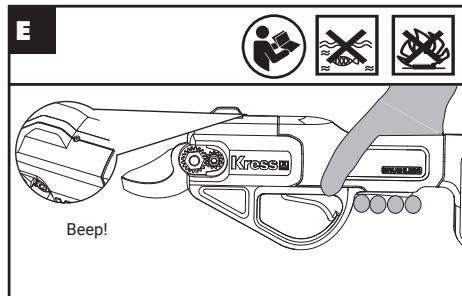

Si aucune action n'est effectuée dans les 10 secondes, l'indicateur lumineux à LED s'éteindra et le produit s'éteindra après avoir émis un bip.

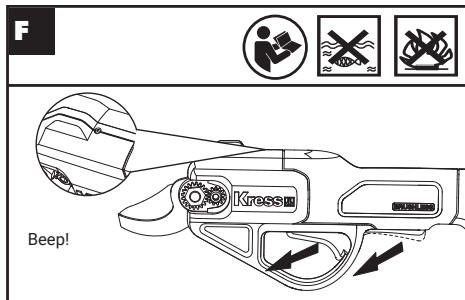

Si vous relâchez directement la gâchette du verrouillage de sécurité, l'indicateur lumineux à LED et le produit s'éteignent.

DÉVERROUILLAGE DU PRODUIT

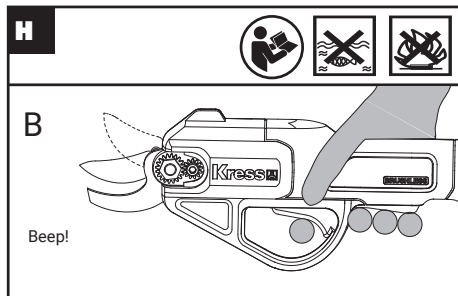
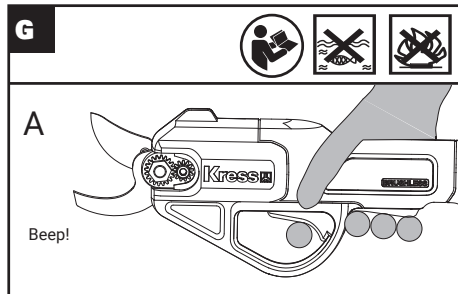

Une fois activé, maintenez la gâchette de sécurité enfoncée, tout en appuyant simultanément sur la gâchette ON/OFF pour engager les lames.

A. Si les lames sont dans l'ouverture de coupe MAX, le produit émettra un bip;

B. Si les lames ne sont pas dans l'ouverture de coupe MAX, l'appareil émet un bip et les lames atteignent l'ouverture de coupe MAX.

COUPE PROGRESSIVE

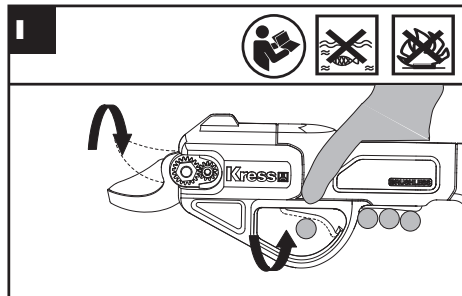

FR

52

Les lames reviennent naturellement en position ouverte lorsque la gâchette ON/OFF est relâchée, tandis que les lames se referment lorsqu'on appuie sur la gâchette ON/OFF. Le degré de fermeture de la lame sera contrôlé par le degré de fermeture de la gâchette ON/OFF.

Remarque : Lorsque les ciseaux ne peuvent pas couper parce que le matériau est trop dur ou trop rigide, l'appareil émet un bip, puis les ciseaux reviennent à l'état ouvert et cessent de fonctionner.

ÉCHANGER LA TAILLE DE LA COUPE

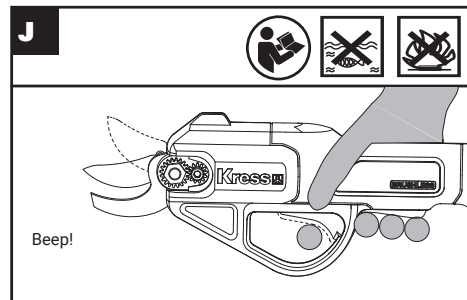

Ce produit peut être adapté à différentes largeurs d'ouverture.

Lorsque le produit est actif, appuyez sur la gâchette de sécurité tout en appuyant simultanément sur la gâchette ON/OFF. 2 secondes plus tard, veuillez relâcher la gâchette ON/OFF après avoir entendu un bip. Les lames peuvent alors échanger la taille de coupe entre l'ouverture de coupe MAX et l'ouverture de coupe petite dans l'ordre.

AVERTISSEMENT ! : Lorsque le produit est en position ouverte, même si vous relâchez les deux gâchettes, le produit reste actif pendant environ une minute.

Il est nécessaire de redémarrer le produit-

Dans un délai d'une minute, appuyez d'abord sur la gâchette du verrouillage de sécurité, puis sur la gâchette ON/OFF, et le produit sera réactivé pour fonctionner.

Même si vous relâchez la gâchette ON/OFF tout en appuyant sur la gâchette du verrouillage de sécurité, le produit pourra couper une fois que vous aurez appuyé sur la gâchette ON/OFF dans les 20 secondes. Sinon, l'indicateur lumineux à LED s'éteint et le produit s'éteint si vous n'appuyez pas sur la gâchette ON/OFF dans les 20 secondes.

Le produit sera mis hors tension si aucune action n'est effectuée dans un délai de 1 minute.

MODE STOCKAGE et ARRÊT

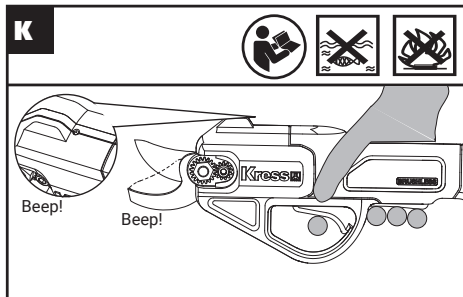

Lorsque le produit est actif, appuyez sur la gâchette de sécurité tout en appuyant simultanément sur la gâchette

ON/OFF. Les lames se referment et émettent un bip. Maintenez la pression jusqu'à ce que le produit émette deux bips. L'indicateur lumineux à LED s'éteint, les lames restent fermées et le produit est désormais inactif. Retirez la batterie pour le stockage.

! **AVERTISSEMENT : Veuillez retirer la batterie pour le stockage après avoir fermé les lames et éteint le produit.**

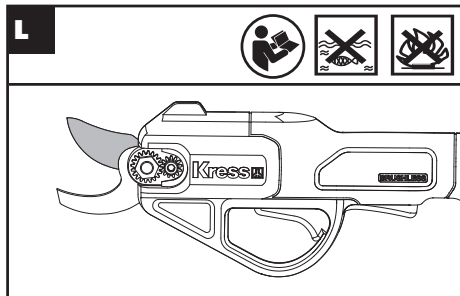

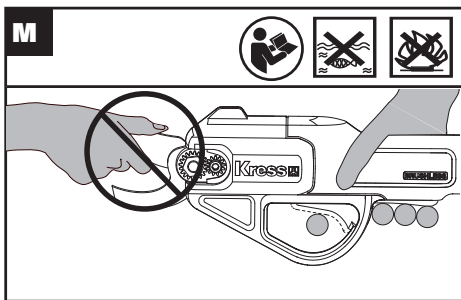

FR

54

La lame de coupe est revêtue de titane, ce qui améliore la durée de vie de la lame SK5 en acier à haute teneur en carbone durable et efficace de 3 fois ou plus. Ses caractéristiques antiadhésives font du nettoyage et de l'entretien un jeu d'enfant

AVERTISSEMENT : Ne touchez pas les lames avec vos mains.

CONSEILS POUR LA TAILLE

Le sécateur sans fil est idéal pour couper et tailler les branches des arbustes et des arbres afin de favoriser une croissance saine et de contrôler la forme.

1. Veillez à ce que la coupe se fasse toujours à plus de 8 mm du bourgeon, car cela permettra à la blessure de guérir correctement. La branche doit être coupée à 45°.

(Voir Fig. N)

2. Lorsque vous coupez, veuillez faire des coupes nettes et en oblique, à distance du bourgeon, ce qui permettra à la pluie de s'écouler facilement et favorisera la nouvelle croissance. (Voir Fig. O)

3. Lorsque vous taillez la tige entière, veuillez couper la tige à partir du point où elle s'est ramifiée. (Voir Fig. P)

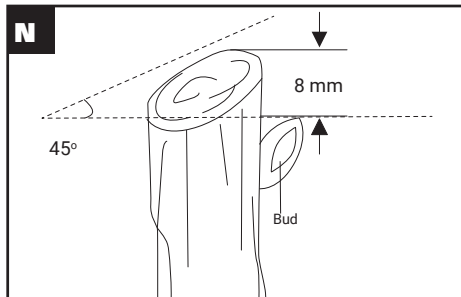

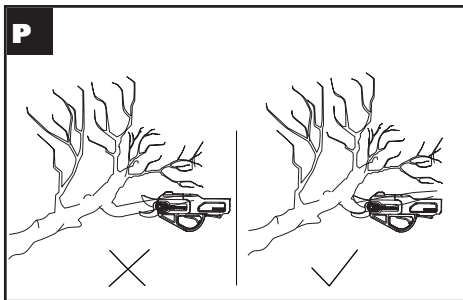
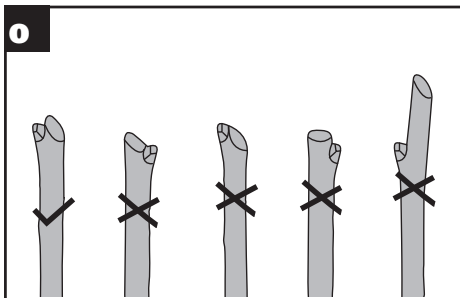

ENTRETIEN

AVERTISSEMENT : Lorsque vous devez entreprendre des travaux d'inspection, d'entretien et de nettoyage, assurez-vous que le produit a été éteint, qu'il a refroidi et que le bloc-batteries a été retiré.

1. N'utilisez jamais de solvants pour nettoyer le produit et ne l'immergez jamais dans un liquide. Utilisez uniquement un chiffon sec pour nettoyer le produit.
2. Ne faites jamais fonctionner directement le produit si vous trouvez des pièces cassées ou usées. Veuillez inspecter le produit avant chaque utilisation.

ENTRETIEN DES LAMES

1. Lorsque vous devez aiguiser les lames, ouvrez-les au maximum, éteignez l'appareil et retirez la batterie. Ensuite, utilisez une bande de pierre à aiguiser pour aiguiser les lames de manière prudente.
2. Gardez toujours les lames exemptes de feuilles ou de débris.

AVERTISSEMENT : Portez des gants de protection pendant le nettoyage et l'affûtage des lames.

STOCKAGE

AVERTISSEMENT : Lorsque vous n'utilisez pas l'appareil, veuillez appuyer longuement sur l'interrupteur marche/arrêt pour fermer les lames, conformément aux instructions de fonctionnement indiquées.

1. Conservez le produit dans un endroit sec et ne le laissez jamais plonger dans un liquide.

2. Gardez le produit hors de portée des enfants.
3. Avant d'utiliser le produit après un stockage prolongé, veuillez le recharger complètement.

POUR LES OUTILS À BATTERIE

La plage de température ambiante pour l'utilisation et le stockage de l'outil et de la batterie est de 0°C à 45°C.
La plage de température ambiante recommandée pour le système de recharge au cours de la charge est de 0°C à 40°C.

ENVIRONMENTAL PROTECTION



Les déchets d'équipements électriques et électroniques ne doivent pas être déposés avec les ordures ménagères. Ils doivent être collectés pour être recyclés dans des centres spécialisés. Consultez les autorités locales ou votre revendeur pour obtenir des renseignements sur l'organisation de la collecte.

CARACTÉRISTIQUES TECHNIQUES

	KG340 KG340.X **
Tension nominale	20 V  Max. ***
Taille de l'ouverture de la lame	15 mm, 25 mm
Capacité de coupe maximale	25 mm
Poids (Outil nu)	0.7 kg

** X = 1-999, A-Z, M1-M9, la seule différence entre ces modèles est que les clients visés sont différents. Il n'y a pas de changement concernant la sécurité.

***La tension est mesurée à vide. La tension initiale de la batterie atteint un maximum de 20 volts. La tension nominale est de 18 volts.

BATTERIES ET CHARGEURS CONSEILLÉS

Catégorie	Type	Capacité
20V Batterie	KAB02	2.0Ah
20V Chargeur	KAC02	2.0A

Nous recommandons d'acheter tous les accessoires dans le magasin d'acquisition de l'outil. Pour plus d'informations, se référer à l'emballage des accessoires. Le personnel du magasin est également là pour vous conseiller.

INFORMATIONS RELATIVES AU BRUIT

Niveau de pression acoustique	$L_{pA} = 59.95 \text{ dB(A)}$
K_{pA}	3.0 dB (A)
Niveau de puissance acoustique	$L_{wA} = 72 \text{ dB(A)}$
K_{wA}	3.0 dB (A)
Porter une protection pour les oreilles.	

INFORMATIONS RELATIVES AUX VIBRATIONS

FR	Valeurs totales de vibrations déterminées selon l' EN 62841:	
58	Valeur d'émission de vibrations	$a_h < 2.5 \text{ m/s}^2$
	Incertitude	$K = 1.5 \text{ m/s}^2$

La valeur totale de vibration déclarée et la valeur d'émission de bruit déclarée ont été mesurées conformément à la méthode d'essai standard et peuvent être utilisées pour comparer un outil à un autre. La valeur totale de vibration déclarée et la valeur d'émission de bruit déclarée peuvent également être utilisées lors d'une évaluation préliminaire de l'exposition.

 **AVERTISSEMENT:** les vibrations et les émissions de bruit au cours de l'utilisation réelle de l'outil électrique peuvent varier de la valeur déclarée en fonction du mode d'utilisation de l'outil, en particulier du type de pièce traité selon les exemples suivants et d'autres

variations concernant le mode d'utilisation de l'outil: Comment l'outil est utilisé et quels matériaux sont coupés ou percés.

L'outil est en bon état et bien entretenu.

L'utilisation du bon accessoire pour l'outil et l'assurance qu'il est affûté et en bon état.

La force avec laquelle vous serrez les poignées et l'utilisation éventuelle d'un quelconque accessoire anti-bruit et anti-vibration.

Et l'outil est utilisé comme prévu dans sa conception et dans les présentes instructions.

Cet outil peut causer un syndrome de vibration du bras et de la main s'il n'est pas correctement géré.



AVERTISSEMENT: Pour être précise, une évaluation du niveau d'exposition en conditions réelles d'utilisation doit également tenir compte de toutes les parties du cycle d'utilisation telles que les moments où l'outil est éteint, et ceux où il fonctionne au ralenti mais ne réalise pas réellement de tâche. Ceci peut réduire de façon significative le niveau d'exposition et la période de fonctionnement totale.

Facteurs contribuant à minimiser votre risque d'exposition aux vibrations et au bruit.

Utilisez TOUJOURS des ciseaux, des forets et des lames affûtés.

Entretenez cet outil en accord avec les présentes instructions et maintenez-le lubrifié (si approprié).

Si l'outil doit être fréquemment utilisé, investissez dans des accessoires anti-bruit et anti-vibration.

Planifiez votre travail pour étaler toute utilisation d'outil à fortes vibrations sur plusieurs jours.

DÉCLARATION DE CONFORMITÉ

Nous,
Positec Germany GmbH
Postfach 32 02 16, 50796 Cologne, Germany

Positec déclare que le produit
Description **Séccateur sans fil**
Modèle **KG340 KG340.X (340- désignation des machines, représentant des séccateurs sans fil)**
Fonctions **TAILLE**

Est conforme aux directives suivantes
2006/42/EC , 2011/65/EU&(EU)2015/863, 2014/30/EU

Et Conforme Aux Normes :
EN 62841-1+EN ISO 12100, EN IEC 55014-1, EN IEC 55014-2, EN IEC 63000

La personne autorisée à compiler le dossier technique,
Nom Marcel Filz
Adresse Positec Germany GmbH
Postfach 32 02 16, 50796 Cologne, Germany



2023/07/14
Allen Ding
Ingénieur en chef adjoint, Essais & Certification

18, Dongwang Road, Suzhou Industrial
Park, Jiangsu 215123, P. R. China

TABELLA DEI CONTENUTI

INTRODUZIONE.....	60
ELENCO DEI COMPONENTI.....	62
SICUREZZA DEL PRODOTTO.....	63
ISTRUZIONI SUL FUNZIONAMENTO.....	68
MANUTENZIONE.....	74
STOCCAGGIO.....	74
IT DATI TECNICI.....	76
60 DICHIARAZIONE DI CONFORMITÀ.....	78

INTRODUZIONE

Gentile Cliente,

Grazie per aver acquistato questo prodotto Kress. Ci dedichiamo allo sviluppo di prodotti di alta qualità per soddisfare le sue esigenze relative a prato e giardino.

Il marchio Kress è sinonimo di un servizio di prima qualità. Nel corso degli anni di utilizzo dei prodotti, se ha domande o dubbi, la preghiamo di contattare il rivenditore presso il quale ha acquistato il prodotto o il nostro Servizio clienti per ricevere assistenza.

Siamo sicuri che le piacerà lavorare con il suo prodotto Kress per gli anni a venire.

USO CONFORME ALLE NORME

The cordless pruning shears are intended to prune trees, vines, shrubbery, flowers and other plants.

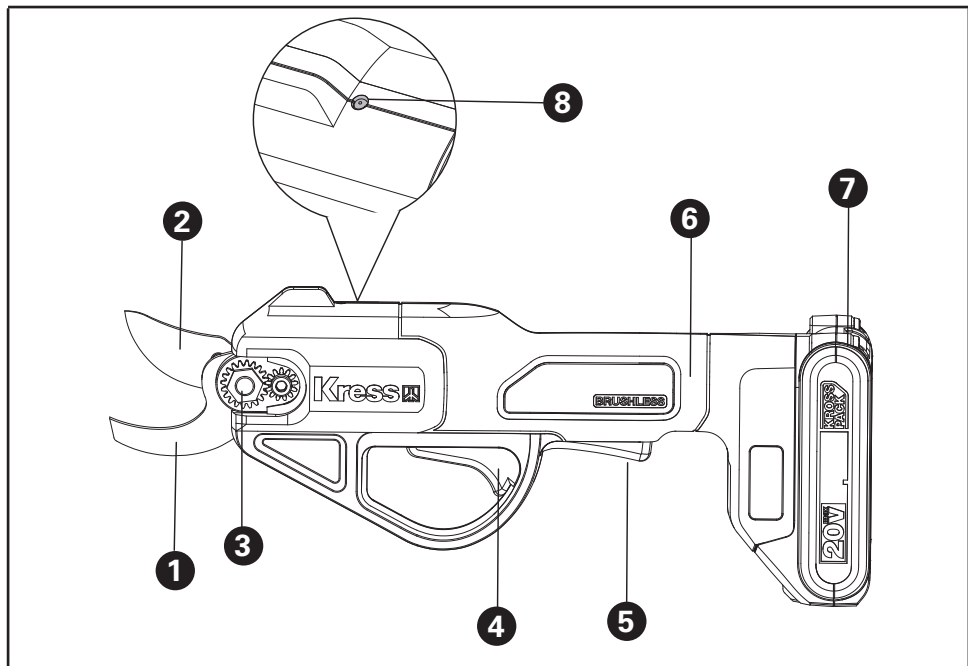

ELENCO DEI COMPONENTI

1. LAMA FISSA

2. LAMA DI TAGLIO

3. BULLONE DI BLOCCO DELLA LAMA

4. GRILLETTO ON/OFF (ACCENSIONE/SPEGNIMENTO)

5. GRILLETTO DI BLOCCO DI SICUREZZA

6. IMPUGNATURA

7. 20V UNITÀ BATTERIA *

8. SPIA LUMINOSA A LED

IT

62

* Accessori illustrati o descritti non fanno necessariamente parte del volume di consegna.

SICUREZZA DEL PRODOTTO

AVVISI GENERALI PER LA SICUREZZA DEGLI UTENSILI A MOTORE

 **AVVERTENZA:** Leggere tutte le avvertenze di sicurezza, le istruzioni, le illustrazioni e le specifiche fornite con questo elettroutensile. La mancata osservanza delle istruzioni elencate di seguito potrebbe provocare una scossa elettrica, un incendio e/o lesioni gravi.

Conservare tutti gli avvisi e le istruzioni per poterli consultare quando necessario.

Il termine «elettroutensile elettrico» utilizzato di seguito in questo manuale si riferisce a utensili elettrici alimentati dalla rete (con linea di allacciamento), oltre che ad utensili elettrici alimentati a batteria (senza linea di allacciamento).

1) Posto di lavoro

- a) **Mantenere pulito e ordinato il posto di lavoro.** Il disordine e le zone di lavoro non illuminate possono essere fonte di incidenti.
- b) **Evitare d'impiegare l'utensile in ambienti soggetti al rischio di esplosioni nei quali siano presenti liquidi, gas o polveri infiammabili.** Gli utensili elettrici producono scintille che possono incendiare polveri e gas.
- c) **Mantenere lontani i bambini e altre persone durante l'impiego dell'utensile elettrico.** Eventuali distrazioni potranno comportare la perdita di controllo sull'utensile.

2) Sicurezza elettrica

- a) **La spina elettrica dovrà essere adatta alla presa di corrente. Evitare assolutamente di apportare modifiche alla spina. Non impiegare spine adattatrici assieme a utensili con collegamento a terra.** Le spine non modificate e le prese adatte allo scopo riducono il rischio di scosse elettriche.
- b) **Evitare il contatto fisico con superfici collegate a terra, come tubi, apparecchiature per il riscaldamento, cucine elettriche e frigoriferi.** Nel momento in cui il corpo è messo a massa sussiste un maggior rischio di scosse elettriche.
- c) **Custodire l'utensile al riparo dalla pioggia o dall'umidità.** L'eventuale infiltrazione di acqua in un elettroutensile comporta un aumento del rischio d'insorgenza di scosse elettriche.
- d) **Non usare il cavo di alimentazione per scopi diversi da quelli previsti, al fine di trasportare o appendere l'elettroutensile, oppure per staccare la spina dalla presa di corrente. Mantenere l'elettroutensile al riparo da fonti di calore, olio, spigoli o parti di strumenti in movimento.** I cavi danneggiati o aggrovigliati aumentano il rischio d'insorgenza di scosse elettriche.
- e) **Qualora si voglia usare l'utensile all'aperto, impiegare solo ed esclusivamente cavi di prolunga omologati per l'impiego all'esterno.** L'uso di un cavo di prolunga omologato per l'impiego all'esterno riduce il rischio d'insorgenza di scosse elettriche.
- f) **Se si deve utilizzare l'elettroutensile in un luogo umido, utilizzare una fonte di alimentazione dotata di interruttore differenziale.** L'uso di

un interruttore differenziale riduce il rischio di folgorazioni elettriche.

3) Sicurezza delle persone

- a) **È importante concentrarsi su ciò che si sta facendo e maneggiare con giudizio l'elettrotensile mentre si lavora. Non utilizzare l'elettrotensile quando si è stanchi o sotto l'effetto di alcol, stupefacenti e medicinali.** Un attimo di distrazione durante l'uso dell'elettrotensile potrebbe causare lesioni gravi.
- b) **Indossare sempre dispositivi di protezione individuale, e guanti protettivi.** Se si avrà cura d'indossare equipaggiamento protettivo individuale come una maschera antipolvere, calzature antiscivolo di sicurezza, elmetto o dispositivi di protezione acustica, a seconda dell'impiego previsto per l'elettrotensile, si potrà ridurre il rischio di lesioni.
- c) **Evitare l'avviamento involontario. Controllare che l'interruttore sia nella posizione di spegnimento (off) prima di effettuare il collegamento a una fonte di alimentazione/batteria e prima di sollevare o trasportare l'elettrotensile.** Il fatto di tenere il dito sopra all'interruttore o di collegare l'utensile acceso all'alimentazione di corrente potrebbe essere causa di incidenti.
- d) **Togliere gli attrezzi di regolazione o la chiave inglese prima di accendere l'elettrotensile.** Un attrezzo o una chiave inglese che si trovino in una parte della macchina che sta girando può causare lesioni a persone.

- e) **È importante non sopravvalutarsi. Avere cura di mettersi in una posizione sicura e di mantenere l'equilibrio.** In tal modo sarà possibile controllare meglio la macchina in situazioni inaspettate.
- f) **Indossare indumenti adeguati. Evitare di indossare vestiti lenti o gioielli. Tenere i capelli e gli indumenti lontani dalle parti mobili.** Vestiti lenti, gioielli o capelli lunghi potrebbero impigliarsi in parti in movimento.
- g) **Se sussiste la possibilità di montare dispositivi di aspirazione o di captazione della polvere, assicurarsi che gli stessi siano stati installati correttamente e vengano utilizzati senza errori.** L'impiego dei suddetti dispositivi diminuisce il pericolo rappresentato dalla polvere.
- h) **Non lasciare che la familiarità acquisita con l'utilizzo frequente dell'elettrotensile si trasformi in autocompiacimento e trascuratezza dei principi di sicurezza.** Un'azione imprudente può causare lesioni gravi entro una frazione di secondo.
- 4) **Maneggio e impiego accurato di elettrotensili**
- a) **Non sovraccaricare l'elettrotensile. Impiegare l'elettrotensile adatto per eseguire il lavoro.** Utilizzando l'elettrotensile elettrico adatto si potrà lavorare meglio e con maggior sicurezza nell'ambito della gamma di potenza indicata.
- b) **Non utilizzare elettrotensili con interruttori difettosi.** Un elettrotensile che non si può più accendere o spegnere è pericoloso e dovrà essere riparato.

- c) **Staccare la spina dalla presa di corrente e/o rimuovere la batteria, se rimovibile, dall'elettrodomestico prima di effettuare qualsiasi regolazione, sostituire gli accessori o riporre gli utensili elettrici.** Tale precauzione eviterà che la macchina possa essere messa in funzione inavvertitamente.
- d) **Custodire gli elettrodomestici non utilizzati fuori della portata dei bambini. Non fare usare l'apparecchio a persone non abituate a farlo o che non abbiano letto le presenti istruzioni.** Gli elettrodomestici sono pericolosi se utilizzati da persone inesperte.
- e) **Eseguire la manutenzione di elettrodomestico e accessori. Verificare che le parti mobili dell'elettrodomestico funzionino perfettamente e non s'inceppino, che non ci siano pezzi rotti o danneggiati al punto tale da limitare la funzione della macchina stessa. Far riparare le parti danneggiate prima di utilizzare l'elettrodomestico.** Numerosi incidenti vengono causati da elettrodomestici la cui manutenzione è stata effettuata in modo poco accurato.
- f) **Mantenere affilati e puliti gli utensili da taglio.** Gli utensili da taglio curati con particolare attenzione e con taglienti affilati s'inceppano meno di frequente e sono più facili da condurre.
- g) **Utilizzare elettrodomestici, accessori, attrezzi, ecc. in conformità con le presenti istruzioni e secondo quanto previsto per questo tipo specifico di macchina. Osservare le condizioni di lavoro e il lavoro da eseguire durante l'impiego.**

L'impiego di elettrodomestici per usi diversi da quelli consentiti potrà dar luogo a situazioni di pericolo.

- h) **Mantenere le impugnature e le superfici di presa asciutte, pulite e prive di olio e grasso.** Le impugnature e le superfici di presa scivolose non permettono l'uso e il controllo sicuri dell'elettrodomestico in situazioni impreviste.
- 5) **Maneggio e impiego accurato delle batterie**
- a) **Caricare la batteria solo ed esclusivamente con i dispositivi di carica consigliati dal produttore.** Per un dispositivo di carica previsto per un determinato tipo di batteria, sussiste pericolo di incendio, se utilizzato con una batteria di tipo diverso.
- b) **Utilizzare negli elettrodomestici elettrici solo ed esclusivamente le batterie previste per tale scopo.** L'uso di batterie di tipo diverso potrebbe dare insorgenza a lesioni a persone e comportare il rischio d'incendi.
- c) **Tenere la batteria non utilizzata lontano da graffette, monete, chiavi, chiodi, viti o altri oggetti in metallo di piccole dimensioni che potrebbero causare un ponte tra i contatti.** Un eventuale cortocircuito tra i contatti della batteria può dare origine a bruciature o ad incendi.
- d) **In caso di impiego sbagliato, possono verificarsi fuoriuscite di liquido dalla batteria. Evitarne il contatto. In caso di contatto casuale, sciacquare con acqua. Qualora il liquido dovesse entrare in contatto con gli occhi, chiedere immediato consiglio a un medico.** Il liquido fuoriuscito dalla batteria può causare irritazioni cutanee o bruciature.

- e) **Non utilizzare una batteria o un elettroutensile danneggiati o modificati.** Le batterie danneggiate o modificate potrebbero manifestare un comportamento imprevedibile con la possibilità di causare un'esplosione o un incendio.
- f) **Non esporre una batteria o un utensile al fuoco o a temperature elevate.** L'esposizione al fuoco o a una temperatura superiore a 130°C potrebbe provocare un'esplosione.
- g) **Seguire tutte le istruzioni per la carica e non caricare la batteria o l'elettroutensile a una temperatura che non rientri nell'intervallo di valori specificato nelle istruzioni.** Una ricarica effettuata in maniera scorretta o a una temperatura che non rientra nell'intervallo di valori specificato, potrebbe danneggiare la batteria aumentando il rischio d'incendio.

6) Assistenza

- a) **Fare riparare l'apparecchio esclusivamente da personale specializzato e solo impiegando pezzi di ricambio originali.** In tal modo potrà essere salvaguardata la sicurezza dell'apparecchio.
- b) **Non riparare le batterie danneggiate.** Gli interventi di riparazione sulle batterie devono essere eseguiti dal costruttore o da fornitori di assistenza autorizzati.

ISTRUZIONI PER LA SICUREZZA DEL PACCO BATTERIA



- a) **Non smontare, aprire o strappare le cellule**

secondarie o il pacco batteria.

- b) **Non cortocircuitare un pacco batteria. Non conservare un pacco batteria disordinatamente in una scatola o un cassetto in cui potrebbero cortocircuitarsi tra essi o essere cortocircuitati da altri oggetti metallici.** Quando il pacco batteria non è in uso, tenerlo lontano da altri oggetti metallici come graffette, monete, chiavi, chiodi, viti e altri piccoli oggetti metallici, potrebbe avverarsi un collegamento tra i due terminali. Collegare i terminali della batteria potrebbe causare incendi o ustioni.
- c) **Non esporre il pacco batteria a calore o fuoco. Evitare di conservarli alla luce diretta del sole.**
- d) **Non sottoporre il pacco batteria a scosse meccaniche.**
- e) **In caso di perdite da una cellula, evitare che il liquido entri in contatto con la pelle o gli occhi. In caso di contatto, lavare l'area interessata con abbondante acqua e consultare un medico.**
- f) **Tenere le cellule e il pacco batteria puliti e asciutti.**
- g) **Pulire i terminali delle cellule e del pacco batteria con un panno pulito e asciutto nel caso in cui si sporchino.**
- h) **Il pacco batteria deve essere caricato prima dell'uso. Utilizzare sempre il caricatore corretto e consultare le istruzioni.**
- i) **Non lasciare un pacco batteria in carica se non in uso.**
- j) **Dopo lunghi periodi di conservazione, potrebbe essere necessario caricare e scaricare le cellule o il pacco batteria diverse volte per ottenere le massime prestazioni.**

- k) Ricaricare solo con il caricatore specificato da Worx. Non utilizzare caricatori diversi da quelli forniti per l'uso specifico con l'apparecchiatura.
- l) Non utilizzare un pacco batteria non progettato per l'uso con l'apparecchiatura.
- m) Tenere il pacco batteria fuori dalla portata dei bambini.
- n) Conservare i documenti originali del prodotto per riferimenti futuri.
- o) Rimuovere la batteria dall'apparecchiatura, se non in uso.
- p) Smaltire adeguatamente.
- q) Non mischiare batterie di diverse marche, capacità, dimensioni o tipologia nello stesso dispositivo.
- r) Tenere la batteria lontano da microonde e alta pressione.
- s) **Attenzione! Non utilizzare batterie non ricaricabili.**

SIMBOLI

	Per ridurre il rischio di lesioni, l'utente deve leggere il manuale di istruzione
	Indossare protezione per le orecchie

	Indossare protezione per gli occhi
	Indossare una mascherina antipolvere
	Le batterie potrebbero entrare nel ciclo dell'acqua se non siano smaltite in modo inappropriato, il che può essere pericoloso per l'ecosistema. Non smaltire le batterie usate come rifiuti urbani non differenziati.
	Non bruciare
	I prodotti elettrici non possono essere gettati tra i rifiuti domestici. L'apparecchio da rottamare deve essere portato al centro di riciclaggio per un corretto trattamento. Controllare con le autorità locali o con il rivenditore per localizzare il centro di riciclaggio più vicino.



Li-Ion



Batteria agli ioni di litio Questo prodotto è contrassegnato da un simbolo relativo alla "raccolta separata" per tutti i pacchi batteria e il pacco batteria. Quindi, sarà riciclata o smantellata per ridurre l'impatto sull'ambiente. I pacchi batteria possono essere pericolosi per l'ambiente e per la salute umana poiché contengono sostanze pericolose.



Indossare guanti protettivi



Attenzione

ISTRUZIONI SUL FUNZIONAMENTO



NOTA: Leggere scrupolosamente il manuale delle istruzioni prima di usare l'attrezzo.

MONTAGGIO E FUNZIONAMENTO

PRIMA DEL FUNZIONAMENTO

Caricamento della batteria(Vedere Figura.A)

A

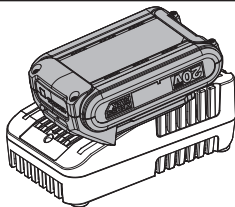

Rimozione &Inserimento del pacco batteria(Vedere Figura.B.C)

B

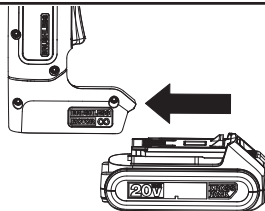

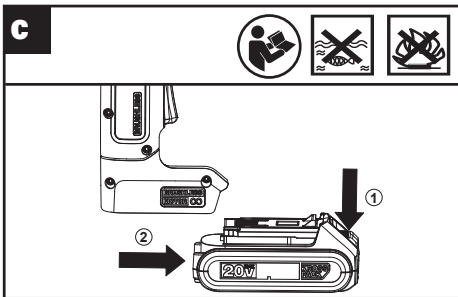

! **ATTENZIONE:** Assicurarsi di bloccare prima le lame e quindi di estrarre il pacco batteria.

ATTIVARE IL PRODOTTO

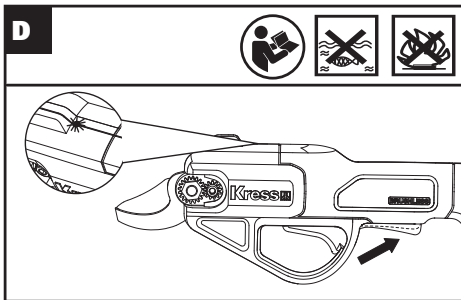

Premere il grilletto di sicurezza, 0,5 secondi dopo, la spia luminosa a LED si accende e il prodotto è pronto per operare dopo un segnale acustico.

! **ATTENZIONE:** Indossare guanti protettivi e protezione oculare mentre si lavora con la potatrice.

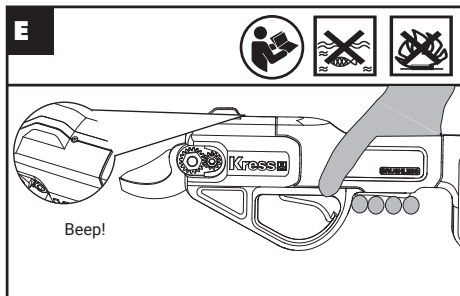

Se non avviene nessuna azione entro 10 secondi, la spia luminosa a LED si spegne e il prodotto si arresta dopo aver emesso un segnale acustico.

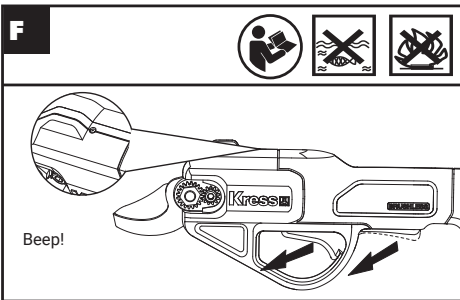

SBLOCCARE IL PRODOTTO

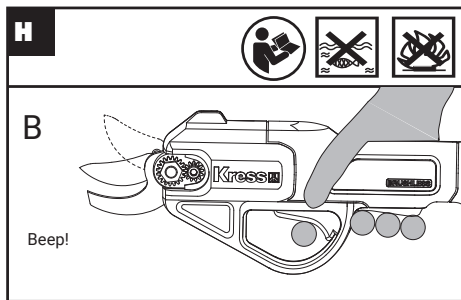
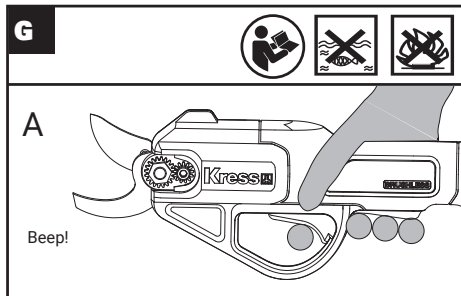

IT

70

Se si rilascia direttamente il grilletto del blocco di sicurezza, la spia luminosa a LED e il prodotto si spengono.

Una volta attivato, tenere premuto il grilletto di sicurezza e contemporaneamente premere il grilletto ON/OFF per innescare le lame.

A. Se le lame sono nella posizione di taglio MAX, il prodotto emetterà un solo segnale acustico;

B. Se le lame non sono posizionate nell'apertura di taglio massima, il prodotto emette un singolo segnale acustico e le stesse raggiungeranno l'apertura di taglio massima.

TAGLIO PROGRESSIVO

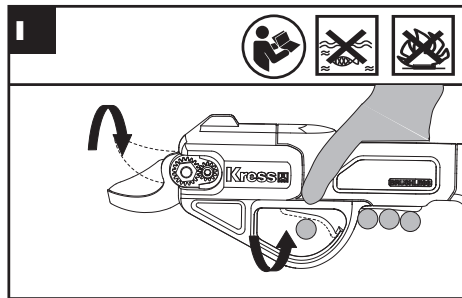

Le lame ritorneranno automaticamente in posizione aperta quando il grilletto ON/OFF viene rilasciato, mentre le stesse si chiuderanno una volta premuto il grilletto ON/OFF. Il grado di chiusura della lama sarà regolato dal grado di chiusura del grilletto ON/OFF.

Nota: Quando le cesoie non sono in grado di tagliare

perché il materiale è troppo duro o troppo legnoso, il prodotto emetterà un singolo segnale acustico, dopodiché le cesoie torneranno allo stato aperto e si arresteranno.

MODIFICARE LA DIMENSIONE DI TAGLIO

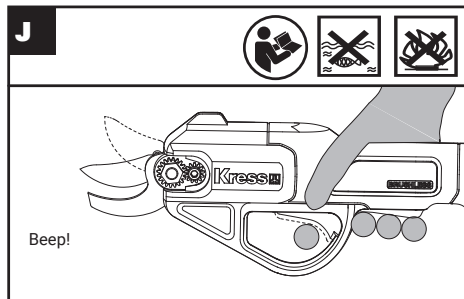

Questo prodotto può essere regolato a diverse ampiezze di apertura.

Durante l'attivazione del prodotto, premere il grilletto di sicurezza mentre si preme contemporaneamente il grilletto ON/OFF. 2 secondi dopo, rilasciare il grilletto ON/OFF dopo aver udito un segnale acustico. In seguito le lame potrebbero modificare nell'ordine le misure di taglio tra l'apertura di taglio massima e l'apertura di taglio minima.

⚠ ATTENZIONE! Quando il prodotto è in posizione aperta, anche se si rilasciano entrambi i grilletti, il prodotto rimarrà attivo per circa un minuto.

Necessità di riattivare il prodotto-

Entro un minuto, premere innanzitutto il grilletto del blocco di sicurezza e in seguito premere il grilletto ON/OFF, dopodiché il prodotto si riattiverà pronto per operare. Anche se si rilascia il grilletto ON/OFF mentre si preme il grilletto di sicurezza, il prodotto sarà in grado di recidere una volta premuto il grilletto ON/OFF entro 20 secondi. Altrimenti, la spia luminosa a LED si spegnerà così come il prodotto se non si preme il pulsante ON/OFF entro 20 secondi.

Il prodotto si spegnerà se non intercorre nessuna azione entro 1 minuto

MODALITÀ DI STOCCAGGIO E SPEGNIMENTO

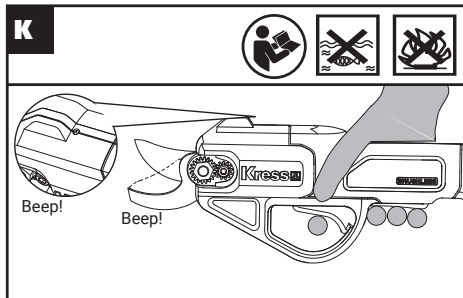

Durante l'attivazione del prodotto, premere il grilletto di sicurezza mentre si preme contemporaneamente il grilletto ON/OFF. Le lame si chiuderanno e si udirà un singolo segnale acustico. Continuare a tenere premuto fino a quando il prodotto non emette due segnali acustici. La spia luminosa a LED si spegne, le lame rimangono chiuse, il prodotto è ora inattivo. Per lo stoccaggio, rimuovere la batteria.

⚠ ATTENZIONE: Rimuovere la batteria per provvedere allo stoccaggio dopo che le lame sono state chiuse e il prodotto si è spento.

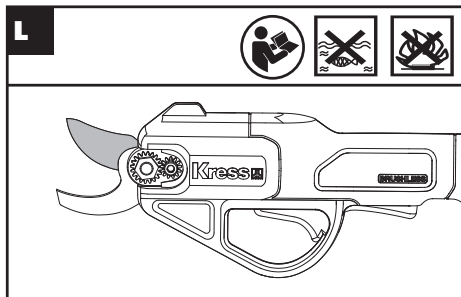

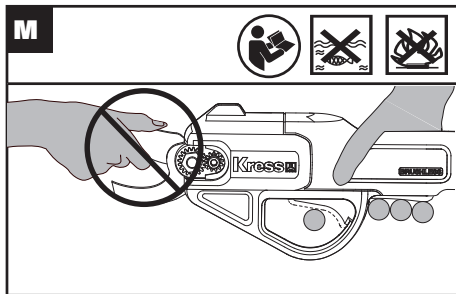

La lama di taglio è rivestita di titanio, che accresce la durata di vita utile, di 3 volte o più, della resistente ed efficiente lama SK5 in acciaio ad alto tenore di carbonio. Le sue caratteristiche antiaderenti rendono le operazioni di pulizia e la manutenzione estremamente semplificate.

! ATTENZIONE: Non toccare le lame con le mani.

CONSIGLI DI POTATURA

Il potatore senza fili è ideale per tagliare e rifinire i rami di arbusti e alberi; sia per favorire una crescita sana, sia per regolarne la forma. (Vedere Figura. N)

1 Assicurarsi che il taglio sia sempre al di sopra di 8 mm dalla gemma poiché ciò permetterà alla ferita di guarire adeguatamente; l'angolo di taglio del ramo deve essere di 45°.

2. Quando si taglia, effettuare tagli netti che si inclinano allontanandosi dal germoglio, così da permettere alla pioggia di scorrere via facilmente e incoraggiare la nuova crescita. (Vedere Figura. O)
3. Quando si pota l'intero ramo, tagliarlo dal punto in cui si è ramificato. (Vedere Figura. P)

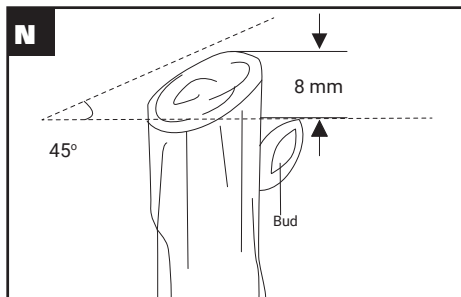

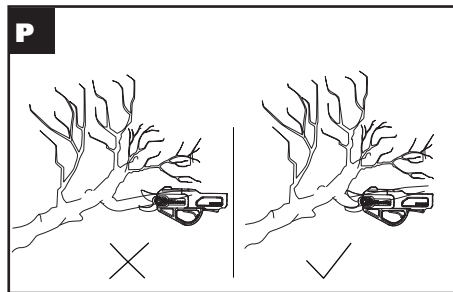
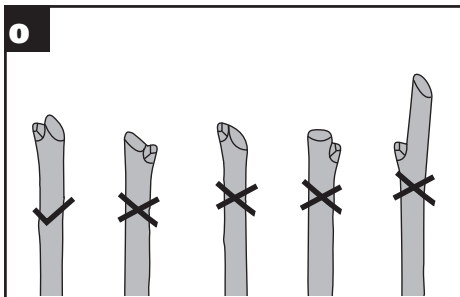

MANUTENZIONE

ATTENZIONE: Quando è necessario iniziare i lavori di ispezione, manutenzione e pulizia, assicurarsi che il prodotto sia stato spento, che si sia raffreddato e che il pacco batterie sia stato rimosso.

1. Non utilizzare solventi per pulire il prodotto e non immergerlo mai in alcun liquido. Per pulire il prodotto utilizzare solo un panno asciutto.
2. Non utilizzare mai il prodotto quando si riscontrano componenti rotti o usurati. Ispezionare il prodotto prima di ogni utilizzo.

MANUTENZIONE DELLA LAMA

1. Quando è necessario affilare le lame, aprirle alla massima apertura di taglio, spegnere il prodotto e rimuovere la batteria. Quindi, facendo attenzione, utilizzare una pietra di molatura per affilare le lame.
2. Conservare sempre le lame libere da foglie o detriti.

ATTENZIONE: Indossare guanti protettivi durante la pulizia e l'affilatura delle lame.

STOCCAGGIO

ATTENZIONE: Quando non è in uso, premere a lungo l'interruttore on/off per chiudere le lame come indicato nelle istruzioni operative.

1. Conservare il prodotto in un luogo asciutto e non immergerlo mai in nessun liquido.
2. tenere il prodotto lontano dalla portata dei bambini.
3. Prima di utilizzare il prodotto dopo uno stoccaggio di lungo periodo, ricaricare completamente il prodotto.

PER GLI UTENSILI A BATTERI

La temperatura ambientale raccomandata per l'uso e la conservazione dell'utensile e della batteria è di 0°C-45°C.
La temperatura ambientale raccomandata per il caricabatterie durante la carica è di 0°C-40°C.

TUTELA AMBIENTALE



I prodotti elettrici non possono essere gettati tra i rifiuti domestici. L'apparecchio da rottamare  deve essere portato al centro di riciclaggio per un corretto trattamento. Controllare con le autorità locali o con il rivenditore per localizzare il centro di riciclaggio più vicino.

DATI TECNICI

	KG340 KG340.X **
Voltaggio	20 V  Max. ***
Dimensione apertura lama	15 mm, 25 mm
Capacità massima di taglio	25 mm
Peso (Utensile nudo)	0.7 kg

** X = 1-999, A-Z, M1-M9 solo per clienti diversi, non ci sono cambiamenti rilevanti sicuri tra questi modelli.

*** Tensione misurata senza carico di lavoro. La tensione iniziale della batteria raggiunge un massimo di 20 Volt. La tensione nominale è di 18 Volt.

IT

76

BATTERIE E CARICABATTERIE CONSIGLIATI

Categoria	Tipo	Capacità
20V Batteria	KAB02	2.0Ah
20V Caricabatteria	KAC02	2.0A

Ti consigliamo di acquistare gli accessori nello stesso negozio dove compri l'utensile. Fare riferimento alla confezione degli accessori per ulteriori dettagli. Il personale del negozio può aiutarti e offrire consulenza.

INFORMAZIONI SUL RUMORE

Pressione acustica ponderata	$L_{pA} = 59.95 \text{ dB(A)}$
K_{pA}	3.0 dB (A)
Potenza acustica ponderata	$L_{wA} = 72 \text{ dB(A)}$
K_{wA}	3.0 dB (A)
Indossare protezione per le orecchie.	

INFORMAZIONI SULLA VIBRAZIONE

I valori totali di vibrazione sono determinati secondo lo standard EN 62841:

Valore emissione vibrazioni	$a_h < 2.5 \text{ m/s}^2$
Incertezza	$K = 1.5 \text{ m/s}^2$

Il valore totale di emissione di vibrazioni dichiarato e il valore di emissioni sonore dichiarati sono stati misurati in base a un metodo di collaudo standard e possono essere utilizzati per il confronto di un utensile con un altro.

Il valore totale di emissione di vibrazioni dichiarato e il valore di emissioni sonore dichiarato possono anche essere utilizzati in una valutazione preliminare dell'esposizione.

 **AVVERTENZA:** le emissioni di vibrazioni e sonore durante l'uso effettivo dell'elettrostrumento possono differire dal valore dichiarato in base alle modalità con cui

esso viene utilizzato. In particolare quale tipo di pezzo viene lavorato dipende dai seguenti fattori e da altre variazioni sulle modalità di utilizzo dell'elettrostrumento: Come viene usato l'elettrostrumento e quali sono i materiali tagliati o forati.

Le condizioni e la buona manutenzione dell'elettrostrumento. L'uso dell'accessorio corretto per il taglio e la sua affilatura, nonché le sue buone condizioni.

La tenuta della presa sulle impugnature e se vengono utilizzati eventuali accessori antivibrazioni e antirumore. L'adeguatezza dell'utilizzo dell'elettrostrumento rispetto a quanto previsto.

Questo elettrostrumento potrebbe causare l'insorgenza della sindrome della vibrazione dell'avambraccio se il suo utilizzo non viene gestito correttamente.



AVVERTENZA: per essere precisi, una stima del livello di esposizione nelle attuali condizioni di utilizzo dovrebbe anche tenere conto di tutte le parti del ciclo operativo, come le volte in cui lo strumento viene spento e il tempo in cui viene lasciato girare a vuoto senza realmente fare il suo lavoro. Questo potrebbe ridurre significativamente il livello di esposizione sul periodo di lavoro totale.

Aiuto a minimizzare il rischio di esposizione alle vibrazioni e al rumore.

Usare sempre scalpelli, trapani e lame affilati. Conservare questo elettrostrumento sempre in conformità a queste istruzioni e mantenerlo ben lubrificato (dove appropriato).

Se l'utensile deve essere utilizzato regolarmente, investire in accessori antivibrazioni e antirumore.

Pianificare il lavoro in modo da suddividere i lavori che implicano le maggiori vibrazioni nell'arco di più giorni.

DICHIARAZIONE DI CONFORMITÀ

NOI,
Positec Germany GmbH
Postfach 32 02 16, 50796 Cologne, Germany
A nome di Positec si dichiara che il prodotto
Descrizione **Cesoie da potatura senza filo**
Type **KG340 KG340.X (340- designazione 330**
del macchinario, rappresentativo delle cesoie da
potatura senza filo)
Funzioni **Potatura**

È conforme alle seguenti direttive,
2006/42/EC , 2011/65/EU&(EU)2015/863, 2014/30/EU

IT

Conforme a,
EN 62841-1+EN ISO 12100, EN IEC 55014-1, EN IEC
55014-2, EN IEC 63000

Il responsabile autorizzato alla compilazione della
documentazione tecnica,

Nome Marcel Filz
Indirizzo Positec Germany GmbH
Postfach 32 02 16, 50796 Cologne, Germany



2023/07/14
Allen Ding

Vice capo ingegnere, testing e certificazione
Positec Technology (China) Co., Ltd
18, Dongwang Road, Suzhou Industrial
Park, Jiangsu 215123, P. R. China

TABLA DE CONTENIDOS

INTRODUCCIÓN.....	79
CARACTERÍSTICAS TÉCNICAS.....	81
SEGURIDAD DEL PRODUCTO.....	82
INSTRUCCIONES DE FUNCIONAMIENTO.....	87
MANTENIMIENTO.....	93
ALMACENAMIENTO.....	93
CARACTERÍSTICAS TÉCNICAS.....	94
DECLARACIÓN DE CONFORMIDAD.....	96

ES

79

INTRODUCCIÓN

Estimado cliente:

Gracias por comprar este producto Kress. Nos dedicamos a desarrollar productos de alta calidad para satisfacer sus necesidades para césped y jardín.

La marca Kress es sinónimo de servicio de calidad suprema. Durante la vida de nuestros productos, si le surgen preguntas o preocupaciones sobre su producto, póngase en contacto con el lugar de compra o con nuestro Equipo de Atención al Cliente para obtener ayuda.

Confiamos en que, en los años venideros, disfrute trabajando con su producto Kress.

UTILIZACIÓN REGLAMENTARIA

Las tijeras de podar inalámbricas están destinadas a podar árboles, viñas, arbustos, flores y otras plantas.

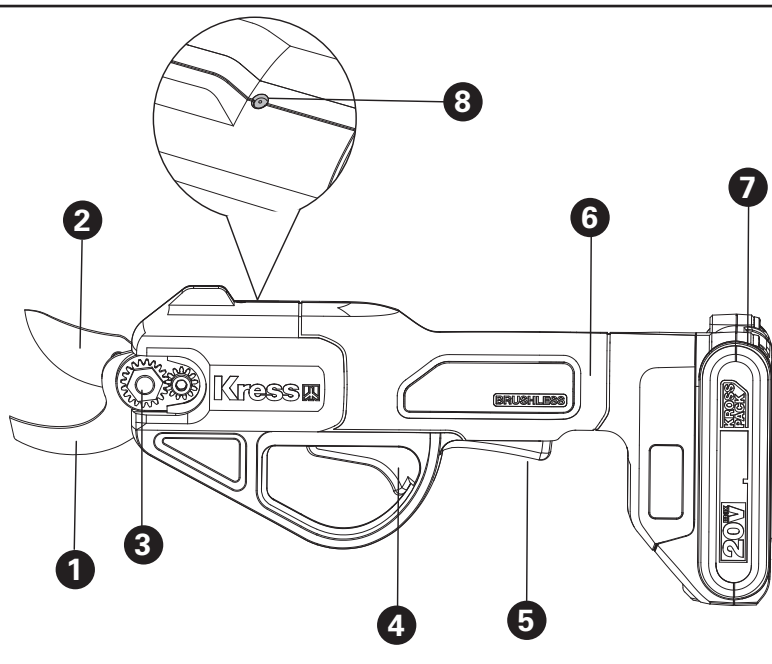

CARACTERÍSTICAS TÉCNICAS

- 1. HOJA FIJA**

- 2. HOJA DE CORTE**

- 3. PERNO DE BLOQUEO DE LA HOJA**

- 4. GATILLO DE ENCENDIDO/APAGADO**

- 5. GATILLO DE BLOQUEO DE SEGURIDAD**

- 6. MANGO**

- 7. 20V BATERÍA ***

- 8. LUZ INDICADORA LED**

* Los accesorios ilustrados o descritos pueden no corresponder al material suministrado de serie con el aparato.

SEGURIDAD DEL PRODUCTO

ADVERTENCIAS DE SEGURIDAD GENERALES SOBRE HERRAMIENTAS ELÉCTRICAS



ADVERTENCIA: Lea todas las advertencias de seguridad, instrucciones, ilustraciones y especificaciones que acompañan a esta herramienta eléctrica. Si no se respetan todas las instrucciones que se indican abajo, podría producirse una descarga eléctrica, un incendio o alguien podría resultar herido de gravedad.

Conserve todas las advertencias e instrucciones para futuras consultas.

El término “herramienta eléctrica” en todas las advertencias siguientes corresponde a la herramienta eléctrica con o sin cable.

1) ZONA DE TRABAJO

- a) **Mantener su lugar de trabajo limpio y bien iluminado.** Bancos de trabajo desordenados y lugares oscuros invitan a los accidentes.
- b) **No utilizar herramientas eléctricas en atmósferas explosivas, como por ejemplo en presencia de líquidos inflamables, gases o polvo.** Las herramientas eléctricas crean chispas que pueden encender el polvo o los vapores.
- c) **Mantener alejados a los niños y visitantes mientras opera una herramienta eléctrica.** Las distracciones pueden hacerle perder el control.

2) SEGURIDAD ELÉCTRICA

- a) **Los enchufes de la herramienta eléctrica deben encajar perfectamente en el tomacorriente.**

Nunca modificar el enchufe de ninguna manera. No utilizar adaptadores con herramientas eléctricas conectadas a tierra. Los enchufes no modificados y los que encajan perfectamente en el tomacorriente reducirán el riesgo de descarga eléctrica.

- b) **Evitar el contacto del cuerpo con superficies conectadas a tierra tales como caños, radiadores, cocinas y heladeras.** Existe un riesgo creciente de descarga eléctrica si su cuerpo queda conectado a tierra.
- c) **No exponer las herramientas eléctricas a la lluvia y no guardar en lugares húmedos.** El agua que penetra en ellas aumentará el riesgo de una descarga eléctrica.
- d) **No abusar del cable. Nunca utilizar el cable para transportar, tirar o desenchufar la herramienta eléctrica. Mantener el cable alejado del calor, del aceite, de bordes agudos o piezas móviles.** Los cables dañados o enredados aumentan el riesgo de descarga eléctrica.
- e) **Cuando utilice su herramienta eléctrica al aire libre, emplear un prolongador apto para uso en exteriores.** El empleo de cables para uso al aire libre reduce el riesgo de descarga eléctrica.
- f) **Si es necesario utilizar la herramienta motorizada en un lugar muy húmedo, utilice una fuente de alimentación con dispositivo de corriente residual (RCD).** El uso de un RCD reduce el riesgo de descarga eléctrica.

3) SEGURIDAD PERSONAL

- a) **Mantenerse alerta, poner atención en lo que está haciendo y utilice el sentido común mientras opera una herramienta eléctrica. No emplear la herramienta cuando se encuentre cansado o bajo la influencia de drogas, alcohol o medicación.** Un momento de falta de atención durante el manejo de herramientas eléctricas puede dar lugar a daños corporales serios.
- b) **Utilizar equipo de seguridad. Usar siempre protección ocular.** Equipo de seguridad como máscaras contra el polvo, zapatos antideslizantes de seguridad, sombrero o protección auditiva para condiciones apropiadas reducirá daños corporales.
- c) **Evite el arranque accidental. Asegúrese de que el interruptor se encuentra desactivado antes de enchufar la máquina o colocar la batería, al tomar la herramienta o transportarla.** Transportar herramientas con el dedo en el interruptor o enchufar la herramienta cuando el interruptor está encendido invitan a los accidentes.
- d) **Retire llaves de ajuste o llaves inglesas antes de poner la herramienta en funcionamiento.** Una llave que queda unida a una pieza móvil de la herramienta puede originar daños corporales.
- e) **No extralimitarse. Mantenerse firme y con buen equilibrio en todo momento.** Esto permite un mejor control de la herramienta en situaciones inesperadas.
- f) **Vestirse apropiadamente. No usar ropa suelta ni alhajas. Mantenga el pelo, la ropa y los guantes alejados de las piezas en movimiento.** La ropa suelta, las alhajas o el cabello largo pueden ser

atrapados por las piezas móviles.

- g) **Si se proporcionan dispositivos para la extracción y recolección de polvo, asegurarse de que estos estén conectados y utilizados correctamente.** El uso de estos dispositivos puede reducir peligros relacionados con el polvo.
 - h) **No permita que el hecho de estar familiarizado con el uso de herramientas le haga volverse descuidado o ignorar las normas de seguridad.** La falta de atención puede provocar heridas graves en una fracción de segundo.
- 4) **MANTENIMIENTO de la HERRAMIENTA MOTORIZADA**
- a) **No forzar la herramienta eléctrica. Utilizar la herramienta eléctrica correcta para su aplicación.** La herramienta eléctrica correcta hará el trabajo mejor y más seguro a la velocidad para la cual fue diseñada.
 - b) **No utilizar la herramienta eléctrica si el interruptor no la enciende o apaga.** Cualquier herramienta eléctrica que no pueda ser controlada con el interruptor es peligrosa y debe ser reparada.
 - c) **Desconecte la clavija de la fuente de alimentación o extraiga la batería (si es desmontable) de la herramienta eléctrica antes de realizar cualquier ajuste, cambiar los accesorios o guardar la herramienta.** Tales medidas de seguridad preventivas reducen el riesgo de arranque accidental de la herramienta.
 - d) **Mantener las herramientas eléctricas que no usa fuera del alcance de los niños y no permita que**

personas no familiarizadas con la herramienta o con estas instrucciones maneje la herramienta eléctrica. Las herramientas eléctricas son peligrosas en manos de usuarios inexpertos.

- e) **Realice un mantenimiento adecuado de las herramientas eléctricas y sus accesorios. Comprobar si hay desalineamiento o atascamiento de piezas móviles, rotura de piezas en general y cualquier otra condición que pueda afectar la operación normal de la herramienta.** Si se verifican daños, recurra a un servicio calificado antes de volver a usar la herramienta. Las herramientas mal mantenidas causan muchos accidentes.
- f) **Mantener las piezas de corte limpias y afiladas.** Puesto que son menos probables de atascarse y más fáciles de controlar.
- g) **Utilizar la herramienta eléctrica, accesorios y brocas etc., de acuerdo con estas instrucciones y de la manera prevista para el tipo particular de herramienta eléctrica, teniendo en cuenta las condiciones de trabajo y el trabajo a ser realizado.** El uso de la herramienta eléctrica para otras operaciones distintas de lo previsto podría dar lugar a una situación peligrosa.
- h) **Mantenga las empuñaduras y las superficies de agarre secas, limpias y sin aceite ni grasa.** Una empuñadura o una superficie de agarre resbaladiza dificultan la correcta manipulación y el control de la herramienta en situaciones imprevistas.

5) UTILIZACIÓN Y MANTENIMIENTO DE LA

BATERÍA

- a) **Recargar solamente con el cargador indicado por el fabricante.** Un cargador adaptado a un tipo de batería podría crear un riesgo de incendio si se utiliza con una diferente batería.
- b) **Utilizar las herramientas eléctricas solamente con baterías especialmente adaptadas.** La utilización de cualquier otra batería podría causar un riesgo de incendio o herida.
- c) **Cuando la batería no está en uso, tenerla lejos de los objetos metálicos como los trombones, las piezas de moneda, las llaves, los clavos, los tornillos, o cualquier otro pequeño objeto metálico susceptibles de establecer una conexión de un terminal a otra.** El cortocircuito de un terminal a otra puede causar quemaduras o un incendio.
- d) **Hay una fuga de líquido de la batería. Evitar todo contacto. Si entre accidentalmente en contacto con este líquido, lavar con agua limpia. En caso de contacto con los ojos, consultar a un médico.** El líquido presente en las baterías puede causar irritaciones o quemaduras.
- e) **No utilice una batería o una herramienta que estén dañadas o hayan sido modificadas.** Las baterías dañadas y modificadas pueden comportarse de forma imprevisible y provocar un incendio, una explosión o herir a alguien.
- f) **No arroje una batería o herramienta al fuego ni las exponga a una temperatura excesiva.** La exposición al fuego y a temperaturas superiores a 130 °C puede provocar una explosión.

- g) Respete todas las instrucciones de carga y no cargue la batería o la herramienta fuera del rango de temperatura especificado en las instrucciones.** Una carga inadecuada o a una temperatura fuera del rango especificado puede ocasionar daños en la batería y aumentar el riesgo de incendio.
- 6) Reparación**
- a) Permitir que el mantenimiento de su herramienta eléctrica sea efectuado por una persona calificada usando solamente piezas de recambio idénticas.** Esto es primordial para mantener la seguridad de la herramienta eléctrica.
- b) No intente reparar nunca una batería dañada.** Cualquier intervención técnica en una batería debe ser realizada exclusivamente por el fabricante o por un servicio técnico autorizado.

ADVERTENCIAS DE SEGURIDAD PARA LA BATERÍA

- a) No desmonte, abra o destruya las pilas o las baterías recargables.**
- b) No provoque un cortocircuito en la batería. No almacene las baterías de forma descuidada en una caja o cajón donde podría provocar un cortocircuito entre ellas o mediante otros objetos metálicos.** Cuando la batería no esté siendo utilizada, manténgala alejada de objetos metálicos, como clips de papel, monedas, llaves, clavos, tornillos u otros objetos metálicos pequeños, que pueden posibilitar la conexión de un borne con otro. Al provocar un cortocircuito con los bornes de la

batería se pueden sufrir quemaduras o generar un incendio.





- c) No exponga las baterías al calor o al fuego. No las guarde expuestas directamente al sol.**
- d) No exponga las baterías a impactos mecánicos.**
- e) En caso de que la batería tenga fugas de líquido, no permita que el líquido entre en contacto con la piel o los ojos. Si se produce el contacto, lave la zona afectada con grandes cantidades de agua y acuda a un médico.**
- g) Mantenga las baterías limpias y secas.**
- h) Limpie los bornes de la batería con un paño limpio si se ensucian.**
- i) Cargue la batería antes de utilizarla. Consulte siempre estas instrucciones y aplique el procedimiento de carga adecuado.**
- j) No deje la batería cargándose durante prolongados períodos de tiempo cuando no se utilice.**
- k) Después de prolongados períodos de almacenamiento, puede que sea necesario cargar y descargar la batería varias veces para obtener el máximo rendimiento.**
- n) Recargue solo con el cargador indicado por Worx. No utilice ningún otro cargador que no sea el específicamente proporcionado para el uso con este equipo.**
- o) No utilice ninguna batería distinta a la diseñada para utilizarse con el aparato.**
- p) Mantenga la batería fuera del alcance de los niños.**
- q) Conserve la documentación original del producto**

- por si tuviera que consultarla en otro momento.
- r) Extraiga la batería del aparato cuando no lo utilice.
 - s) Deshágase del producto correctamente.
 - t) No se deben mezclar pilas de diferentes fabricantes, capacidad, tamaño o tipo en un mismo dispositivo.
 - r) Mantener la batería lejos de microondas y alta presión.
 - s) ¡Advertencia! No utilice pilas no recargables.

SÍMBOLOS

ES

86

	Para reducir el riesgo de lesión, lea el manual de instrucciones
	Utilice protección auditiva
	Utilice protección ocular
	Utilice una máscara antipolvo



Las baterías pueden entrar en el ciclo del agua si se desechan incorrectamente, lo que puede ser peligroso para el ecosistema. No deseché las baterías usadas como residuos municipales sin clasificar.





No quemar



Los residuos de aparatos eléctricos y electrónicos no deben depositarse en la basura doméstica. Se deben reciclar en las instalaciones especializadas. Consulte a las autoridades locales o el establecimiento para saber cómo reciclar estos productos



Batería de ión de litio. Este producto se ha marcado con un símbolo relacionado con la "colección separada" para todos los paquetes de baterías y paquetes de baterías. Luego se reciclará o desmontará para reducir el impacto en el medio ambiente. Los paquetes de baterías pueden ser peligrosos para el medio ambiente y para la salud humana, ya que contienen sustancias peligrosas.

	<p>Utilizar guantes de protección</p>
	<p>Advertencia</p>

INSTRUCCIONES DE FUNCIONAMIENTO



NOTA: Antes de usar la herramienta lea el manual de instrucciones detenidamente.

MONTAJE Y FUNCIONAMIENTO

ANTES DE UTILIZAR

Carga de la batería(Véase La Fig.A)

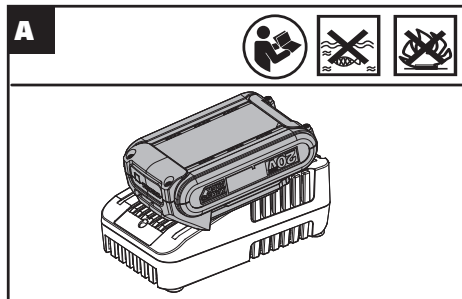

Extracción & Instalación de la batería(Véase La Fig.B.C)

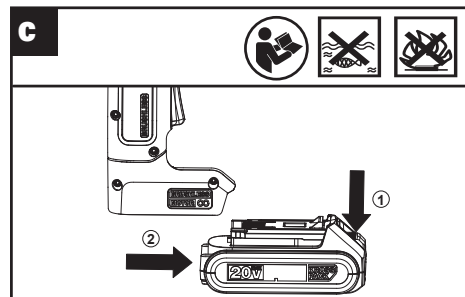
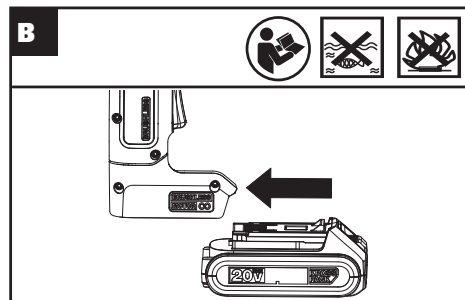

ADVERTENCIA: En primer lugar, asegúrese de cerrar las hojas, luego extraiga el paquete de baterías.

ACTIVACIÓN DEL PRODUCTO

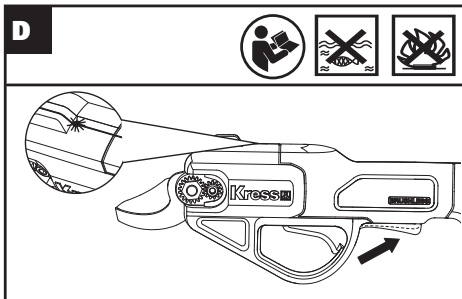

Oprima el gatillo de bloqueo de seguridad, 0,5 segundos después, se enciende la luz indicadora LED y el producto queda preparado para trabajar tras un pitido.

ADVERTENCIA: Cuando trabaje con la podadora, lleve guantes protectores y protección para los ojos.

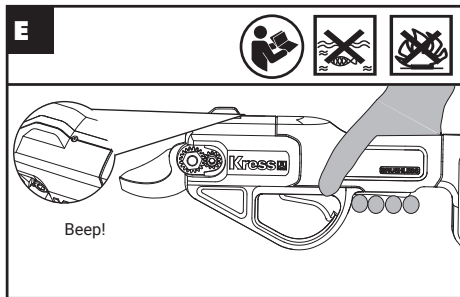

Si no se realiza una acción en 10 segundos, la luz indicadora LED y el producto se apagan y se oye un pitido.

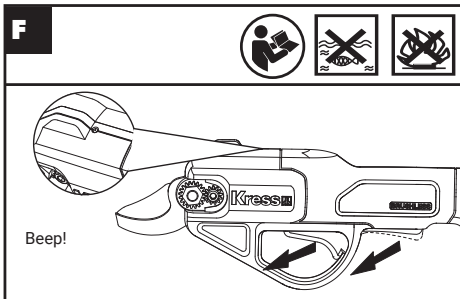

Si se suelta el gatillo de bloqueo de seguridad directamente, la luz indicadora LED y el producto se apagan.

DESBLOQUEO DEL PRODUCTO

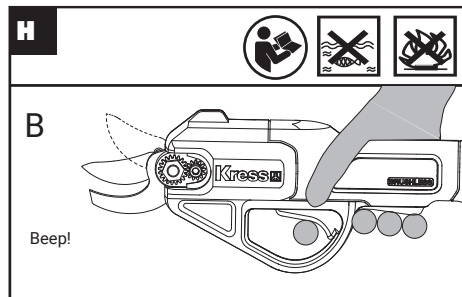
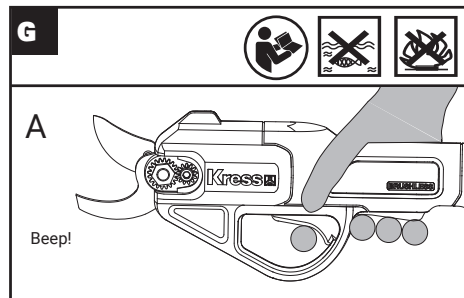

Una vez activado, mantenga el gatillo de seguridad, mientras oprime el gatillo de encendido/apagado para conectar las hojas.

A. Si las cuchillas están en la apertura de corte MÁX, el producto emitirá un pitido una vez;

B. Si las hojas no están en la apertura de corte MAX, el producto pitará una vez y las hojas llegarán a dicha apertura.

CORTE PROGRESIVO

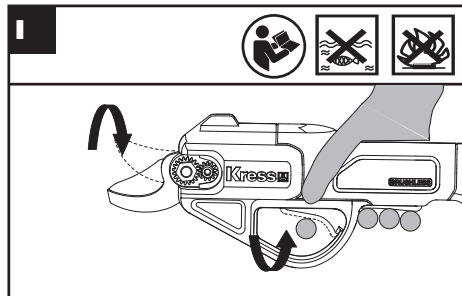

ES

90

Las hojas volverán de manera natural a la posición de apertura cuando se suelte el gatillo de encendido/apagado; mientras las hojas se cierran, pulse una vez el gatillo de encendido/apagado. El grado de cierre del gatillo de encendido/apagado controlará el grado de cierre de las hojas.

Nota: Cuando las tijeras no pueden cortar, porque el material es demasiado duro o tieso, el producto pitará una vez y luego las tijeras volverán al estado abierto y dejarán de funcionar.

CAMBIO DEL TAMAÑO DE CORTE

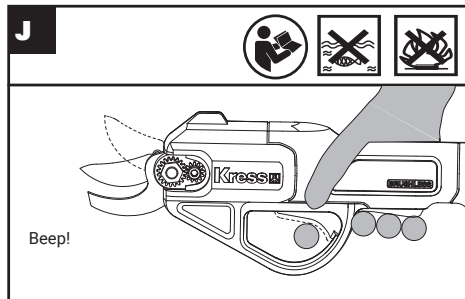

Este producto se puede ajustar a diferentes anchuras de apertura.

Con el producto activo, oprima el gatillo de seguridad mientras oprime el gatillo de encendido/apagado. 2 segundos más tarde, suelte el gatillo de encendido/apagado tras oír un pitido. Luego se puede cambiar el tamaño de corte de las hojas por orden, entre apertura de corte MAX y apertura de corte pequeña.

¡ADVERTENCIA! Cuando el producto está en la posición de apertura, incluso con ambos gatillos sueltos, permanece activo alrededor de un minuto.

Si necesita volver a poner en marcha el producto:

En menos de un minuto, pulse en primer lugar el gatillo de bloqueo de seguridad y, más tarde, oprima

el gatillo de encendido/apagado, entonces el producto se reactiva para trabajar. Incluso si suelta el gatillo de encendido/apagado mientras oprime el gatillo de bloqueo de seguridad, el producto podrá cortar si presiona el gatillo de encendido/apagado en menos de 20 segundos. Si no, la luz indicadora LED y el producto se apagan.

El producto se apaga si no se realiza ninguna acción en menos de 1 minuto.

MODO DE ALMACENAMIENTO Y APAGADO

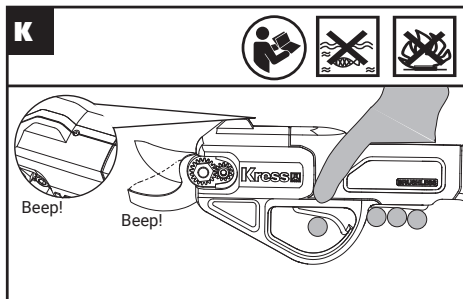

Con el producto activo, oprima el gatillo de seguridad mientras oprime el gatillo de encendido/apagado. Las hojas se cierran y suena un pitido. Hay que seguir sosteniendo hasta que el producto pite dos veces. La luz indicadora LED se apaga, las hojas permanecen cerradas y el producto queda inactivo. Retire la batería

para el almacenamiento.

! **ADVERTENCIA:** Retire la batería para el almacenamiento una vez las hojas se hayan cerrado y el producto se haya apagado.

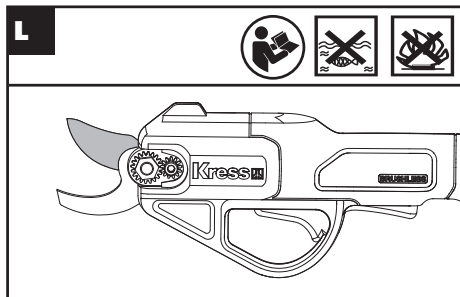

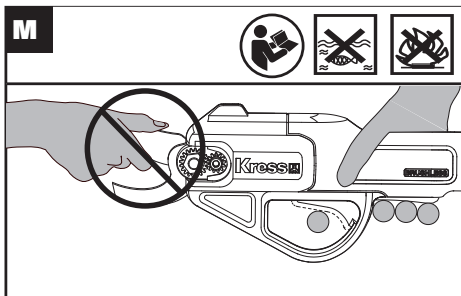

ES

92

La cuchilla de corte está recubierta con titanio, que mejora la esperanza de vida de la duradera y eficaz hoja SK5 de acero rico en carbono en 3 veces o más. Sus características de antiadherencia también facilitan la limpieza y el mantenimiento.

! **ADVERTENCIA:** No toque las hojas con las manos.

SUGERENCIAS PARA PODAR

Las cizallas podadoras sin cable son ideales para cortar y recortar matorrales y ramas de árboles y así promover un crecimiento saludable y controlar la forma.

1. Asegúrese de cortar siempre 8 mm por encima de los brotes, ya que esto permite que la herida sane apropiadamente, y el ángulo de corte de las ramas debe ser de 45°. (Véase La Fig. N)
2. Haga cortes limpios con una pendiente que se aleje

del brote, lo que permitirá a la lluvia discurrir fácilmente y promover el nuevo crecimiento. (Véase La Fig. O)

3. Cuando podes un tallo entero, córtelo por el punto en el que se ramifica. (Véase La Fig. P)

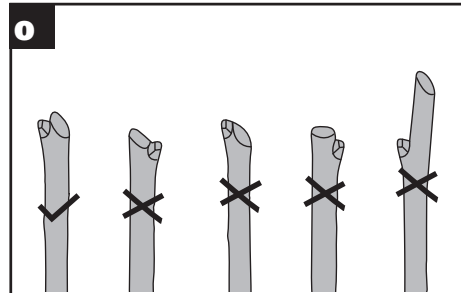
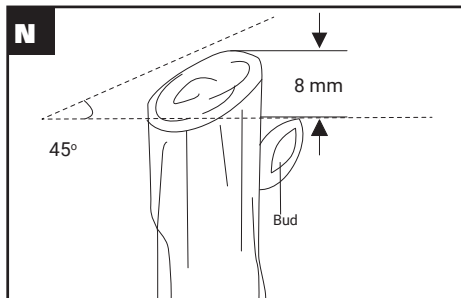

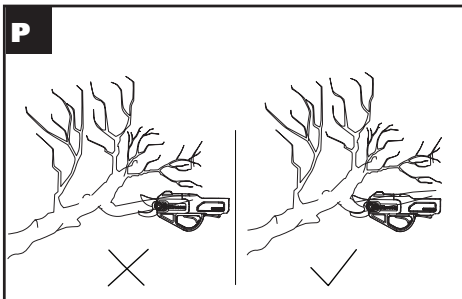

MANTENIMIENTO

! **ADVERTENCIA:** Cuando tenga que empezar una inspección, un mantenimiento o un trabajo de limpieza, asegúrese de que el producto esté apagado y frío y de haber retirado el paquete de baterías.

1. No use nunca disolventes para limpiar el producto ni lo sumerja en líquido. Use únicamente un trapo seco para limpiar el producto.
2. Nunca maneje el producto directamente si encuentra piezas rotas o desgastadas. Inspeccione el producto antes de cada uso.

MANTENIMIENTO DE HOJAS

1. Cuando tenga que afilar las hojas, ábralas a la abertura de corte máxima, apague el producto y retire la batería. Luego use con cuidado un esmeril para filar las hojas.

2. Mantenga siempre las hojas libres de restos.

! **ADVERTENCIA:** Lleve guantes protectores mientras limpie y afile las hojas.

ALMACENAMIENTO

! **ADVERTENCIA:** Cuando no esté en uso, presione el interruptor de encendido/apagado durante un tiempo prolongado para cerrar las hojas según las instrucciones de funcionamiento mostradas.

1. Mantenga el producto en un lugar seco y nunca lo deje sumergido en líquido.
2. Mantenga el producto fuera del alcance de los niños.
3. Antes de usar el producto tras un largo periodo de almacenamiento, recárguelo totalmente.

PARA LAS HERRAMIENTAS A BATERÍA

El rango de temperatura ambiente de funcionamiento y almacenamiento para la herramienta y la batería es de 0°C-45°C.

El rango de temperatura ambiente recomendado para el Sistema de carga durante el proceso de carga es de 0°C-40°C.

PROTECCION AMBIENTAL



Los residuos de aparatos eléctricos y electrónicos no deben depositarse en la basura doméstica. Se deben reciclar en las instalaciones especializadas. Consulte a las autoridades locales o el establecimiento para saber cómo reciclar estos productos.

CARACTERÍSTICAS TÉCNICAS

	KG340 KG340.X **
Tensión	20 V  Max. ***
Tamaño de abertura de las hojas	15 mm, 25 mm
Máx. capacidad de corte	25 mm
Peso (Sin batería)	0.7 kg

** X = 1-999, A-Z, M1-M9 solo se utilizan para diferentes clientes, no hay cambios relevantes seguros entre estos modelos

*** Voltaje medido sin carga. El voltaje inicial máximo de la batería es de 20 voltios. El voltaje nominal es de 18 voltios.

ES

94

BATERÍAS Y CARGADORES RECOMENDADOS

Categoría	Tipo	Capacidad
20V Batería	KAB02	2.0Ah
20V Cargador	KAC02	2.0A

Le recomendamos que compre sus accesorios en la misma tienda que compró la herramienta. Consulte el paquete de accesorios para obtener más detalles. El personal de la tienda puede ayudarlo y ofrecerle asesoramiento.

INFORMACIÓN DE RUIDO

Nivel de presión acústica de ponderación	$L_{pA} = 59.95 \text{ dB(A)}$
K_{pA}	3.0 dB (A)
Nivel de potencia acústica de ponderación	$L_{wA} = 72 \text{ dB(A)}$
K_{wA}	3.0 dB (A)
Utilice protección auditiva.	

INFORMACIÓN DE VIBRACIÓN

Los valores totales de vibración se determinan según la norma EN 62841:

Valor de emisión de vibración	$a_h < 2.5 \text{ m/s}^2$
Incertidumbre	$K = 1.5 \text{ m/s}^2$

El valor total de vibraciones declarado y el valor de emisiones acústicas declarado se han medido de conformidad con un método de prueba estándar y pueden utilizarse para realizar comparaciones entre herramientas. El valor total de vibraciones declarado y el valor de emisiones acústicas declarado también pueden utilizarse en una evaluación preliminar de la exposición.

 **ADVERTENCIA:** Las vibraciones y las emisiones acústicas que se producen durante el uso de la

herramienta eléctrica pueden variar respecto a los valores declarados en función de cómo se utilice la herramienta, especialmente dependiendo del tipo de pieza de trabajo que se procese y de otras formas de usar la herramienta: Cómo se utiliza la herramienta y se cortan o perforan los materiales.

Si la herramienta se encuentra en buenas condiciones de mantenimiento.

Si se utiliza el accesorio correcto para la herramienta y se garantiza que está afilado y en buenas condiciones.

La firmeza de sujeción de las empuñaduras, y el uso de accesorios para reducir las vibraciones y el ruido.

Y si la herramienta se utiliza según su diseño y estas instrucciones.

Esta herramienta podría causar síndrome de vibración del brazo y la mano si no se utiliza correctamente.



ADVERTENCIA: Para conseguir una mayor precisión, debe tenerse en cuenta una estimación del nivel de exposición en condiciones reales de todas las partes del ciclo de uso, como los tiempos durante los que la herramienta está apagado o cuando está en funcionamiento pero no está realizando ningún trabajo. Ello podría reducir notablemente el nivel de exposición sobre el periodo de carga total.

Minimización del riesgo de exposición a las vibraciones y el ruido.

Utilice SIEMPRE cinceles, brocas y cuchillas afiladas.

Mantenga esta herramienta de acuerdo con estas instrucciones y bien lubricada (si es necesario).

Si la herramienta se va a utilizar de forma habitual, se recomienda adquirir accesorios para reducir las vibraciones y el ruido.

Planifique su programa de trabajo para distribuir el uso de la herramienta a lo largo de varios días.

DECLARACIÓN DE CONFORMIDAD

Los que reciben,
Positec Germany GmbH
Postfach 32 02 16, 50796 Cologne, Germany

En nombre de Positec declaran que el producto
Descripción **Tijeras podadoras sin cable**
Modelo **KG340 KG340.X (340- designación
de maquinaria, representativa de la de tijeras
podadoras sin cable)**
Funciones **Poda**

Cumple con las siguientes Directivas,
ES 2006/42/EC , 2011/65/EU&(EU)2015/863, 2014/30/EU

96 Cumple las normativas
**EN 62841-1+EN ISO 12100, EN IEC 55014-1, EN IEC
55014-2, EN IEC 63000**

La persona autorizada para componer el archivo
técnico,

Nombre Marcel Filz
Dirección Positec Germany GmbH
Postfach 32 02 16, 50796 Cologne, Germany



2023/07/14
Allen Ding
Ingeniero Jefe Adjunto. Pruebas y Certificación.
Positec Technology (China) Co., Ltd
18, Dongwang Road, Suzhou Industrial
Park, Jiangsu 215123, P. R. China

INHOUDSOPGAVE

INLEIDING.....	97
ONDERDELENLIJST.....	99
PRODUCTVEILIGHEID.....	100
BEDIENINGSINSTRUCTIES.....	105
ONDERHOUD.....	111
OPSLAG.....	112
TECHNISCHE GEGEVENS.....	113
CONFORMITEITVERKLARING.....	115

NL

97

INLEIDING

Beste klant,

Dank u voor het kopen van dit Kress-product. Wij zijn toegewijd aan het ontwikkelen van producten van hoge kwaliteit om aan uw vereisten voor gazon & tuin te voldoen.

Het merk Kress staat synoniem voor service van topkwaliteit. Als u tijdens de levensduur van uw product vragen of zorgen hebt over uw product, neem dan contact op met uw plaats van aankoop of met onze Klantenservice voor ondersteuning.

Wij zijn ervan overtuigd dat u nog jarenlang plezier zult beleven aan het werken met uw Kress-product.

GEBRUIK VOLGENS BESTEMMING

De draadloze snoeischaren zijn bedoeld om bomen, wijnstokken, struiken, bloemen en andere planten te snoeien.

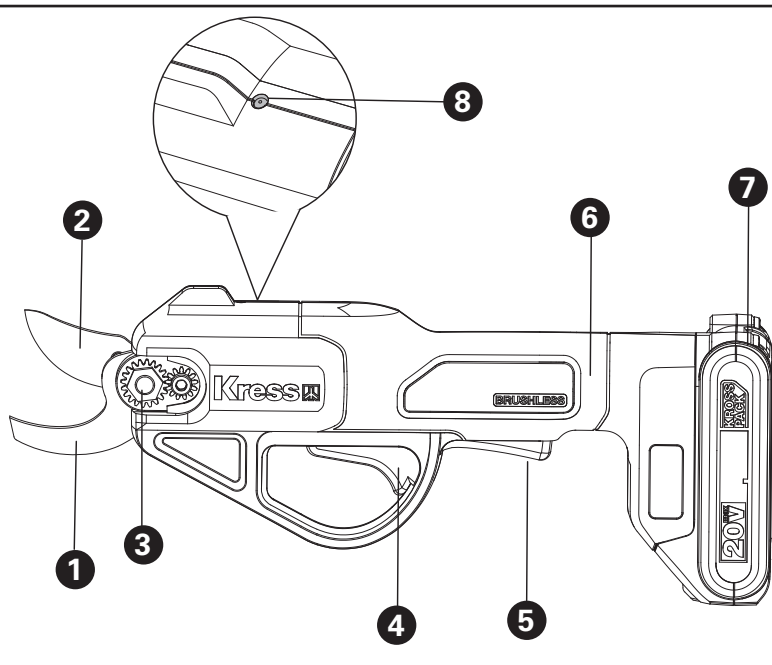

ONDERDELENLIJST

1. VAST MES

2. SNIJMES

3. VERGREDELINGSBOUT VOOR MES

4. AAN-/UIT-TRIGGER

5. TRIGGER VOOR VEILIGHEIDSVERGRENDELING

6. HANDGREEP

7. 20V ACCUPACK *

8. LED-LICHTINDICATOR

* Niet alle afgebeelde of beschreven toebehoren worden standaard meegeleverd.

PRODUCTVEILIGHEID

ALGEMENE VEILIGHEIDSWAARSCHUWINGEN VOOR VERMOGENSMACHINE



WAARSCHUWING: Lees alle veiligheidswaarschuwingen, instructies, illustraties en specificaties die bij dit elektrisch gereedschap werden meegeleverd. Het niet opvolgen van alle onderstaande voorschriften kan tot een elektrische schok, brand en/of ernstig persoonlijk letsel leiden.

Bewaar alle waarschuwingen en instructies voor latere naslag.

NL De term “(elektrisch) gereedschap” in de
100 waarschuwingen hieronder, verwijst naar uw op
netspanning werkende gereedschap (met stroomdraad)
of uw accugereedschap (draadloos).

1) WERKGEBIED

- a) **Houd uw werkgebied schoon en zorg ervoor dat deze goed verlicht is.** In rommelige en slecht verlichte werkgebieden gebeuren sneller ongelukken.
- b) **Gebruik elektrisch gereedschap niet in explosieve atmosferen, zoals in de nabijheid van ontvlambare vloeistoffen, gassen of stof.** Elektrisch gereedschap veroorzaakt vonken die de stof of de gassen kunnen doen ontvlammen.
- c) **Houd kinderen en omstanders uit de buurt terwijl u met elektrisch gereedschap werkt.** Afleidingen kunnen ervoor zorgen dat u de controle over het gereedschap verliest.

2) ELEKTRISCHE VEILIGHEID

- a) **De stekker van het elektrisch gereedschap moet passen in het stopcontact. Pas de stekker op geen enkele manier aan om te zorgen dat hij wel past. Gebruik geen adapterstekkers terwijl u geaard elektrisch gereedschap gebruikt.** Onaangepaste stekkers die in het stopcontact passen, verminderen de kans op een elektrische schok.
- b) **Vermijd lichamelijk contact met geaarde of gegronde oppervlakken, zoals buizen, radiatoren, fornuizen en koelkasten.** Als uw lichaam geaard of geground is, is er een grotere kans op een elektrische schok.
- c) **Stel uw elektrische gereedschap niet bloot aan regen of natte omstandigheden.** Water dat elektrisch gereedschap kan binnendringen, vergroot de kans op een elektrische schok.
- d) **Gebruik de stroomdraad niet op een andere manier dan waarvoor deze gemaakt is. Trek niet aan de stroomdraad, ook niet om de stekker uit het stopcontact te krijgen en draag het gereedschap niet door het aan de stroomdraad vast te houden. Houd de stroomdraad uit de buurt van hitte, olie, scherpe hoeken en bewegende onderdelen.** Beschadigde of verwarde stroomdraden vergroten de kans op een elektrische schok.
- e) **Wanneer u het elektrische gereedschap buitenshuis gebruikt, dient u te zorgen voor een verlengsnoer dat geschikt is voor gebruik**

buitenshuis. Het gebruik van een verlengsnoer dat geschikt is voor gebruik buitenshuis, vermindert de kans op een elektrische schok.

- f) **Moet een krachtmachine in een vochtige locatie worden gebruikt, gebruik dan een aardlekschakelaar (ALS).** Een ALS vermindert het gevaar op elektrische schokken.

3) PERSOONLIJKE VEILIGHEID

- a) **Blijf alert, kijk waar u mee bezig bent en gebruik uw gezonde verstand wanneer u met elektrisch gereedschap werkt. Gebruik geen elektrisch gereedschap wanneer u moe bent of onder de invloed van drugs, alcohol of medicijnen.** Een moment van onoplettendheid bij het gebruik van elektrisch gereedschap kan leiden tot ernstig persoonlijk letsel.
- b) **Gebruik een veiligheidsuitrusting. Draag altijd oogbescherming.** Een veiligheidsuitrusting, zoals een stofmasker, schoenen met antislipzolen, een veiligheidshelm, of oorbescherming die onder de juiste omstandigheden gebruikt wordt, vermindert de kans op persoonlijk letsel.
- c) **Pas op dat het apparaat niet onbedoeld wordt gestart. Zorg ervoor dat de schakelaar uit staat voordat u de voeding en/of batterij aansluit, en als u de machine oppakt en draagt.** Gereedschap dragen terwijl u uw vinger op de schakelaar houdt, of de stekker in het stopcontact steken terwijl het gereedschap ingeschakeld staat, is vragen om ongelukken.
- d) **Verwijder inbussleutels of moersleutels voordat**

u het gereedschap inschakelt. Een sleutel die nog in of op een draaiend onderdeel van het elektrische gereedschap zit, kan leiden tot ernstig persoonlijk letsel.

- e) **Werk niet boven uw macht. Zorg er altijd voor dat u stevig staat en goed in balans bent.** Hierdoor heft u betere controle over het gereedschap in onverwachte situaties.
- f) **Draag geschikte kleding. Draag geen loszittende kleding of sieraden. Houd uw haar en kleding uit de buurt van bewegende onderdelen.** Loszittende kleding, sieraden of lang haar kan vast komen te zitten in bewegende onderdelen.
- g) **Wanneer er apparaten worden bijgeleverd voor stofafzuiging en –opvang, zorg er dan voor dat deze aangesloten zijn en op de juiste manier gebruikt worden.** Het gebruik van deze apparaten vermindert de gevaren die door stof kunnen ontstaan.
- h) **Als u gereedschap veelvuldig gebruikt, dan kan dit leiden tot het negeren van de veiligheidsprincipes, probeer dit te vermijden.** Een achteloze actie kan binnen een fractie van een seconde leiden tot ernstig letsel.
- 4) **GEBRUIK EN ONDERHOUD VAN ELEKTRISCH GEREEDSCHAP**
- a) **Forceer het gereedschap niet. Gebruik gereedschap dat voor de toepassing geschikt is.** Het gebruik van geschikt gereedschap levert beter werk af en werkt veiliger als het gebruikt wordt op de snelheid waar het voor ontworpen is.

- b) **Gebruik het gereedschap niet wanneer de aan/uitschakelaar niet functioneert.** Gereedschap dat niet kan worden bediend met behulp van de schakelaar is gevaarlijk en dient te worden gerepareerd.
- c) **Haal de stekker uit het stopcontact en/of verwijder de accu, indien deze kan worden verwijderd, uit het gereedschap voordat u instellingen verandert, toebehoren vervangt of de machine opbergt.** Deze preventieve veiligheidsmaatregelen verminderen de kans op het ongewild inschakelen van het gereedschap.
- d) **Berg gereedschap dat niet gebruikt wordt buiten het bereik van kinderen op en laat personen die niet bekend zijn met het gereedschap of met deze veiligheidsinstructies het gereedschap niet bedienen.** Elektrisch gereedschap kan in de handen van ongetrainde gebruikers gevaarlijk zijn.
- e) **Onderhouden van het gereedschap en accessoires. Controleer of bewegende onderdelen nog goed uitgelijnd staan, of ze niet ergens vastzitten en controleer op elke andere omstandigheid die ervoor kan zorgen dat het gereedschap niet goed functioneert. Wanneer het gereedschap beschadigd is, dient u het te repareren voordat u het in gebruik neemt.** Veel ongelukken worden veroorzaakt door slecht onderhouden elektrisch gereedschap.
- f) **Houd snijdend gereedschap schoon en scherp.** Goed onderhouden snijdend gereedschap met scherpe zaagbladen/messen zal minder snel vastlopen en is makkelijker te bedienen.

- g) **Gebruik het gereedschap, de accessoires, de bitjes, enz. in overeenstemming met deze instructies en op de manier zoals bedoeld voor het specifieke type elektrisch gereedschap, rekening houdend met de werkomstandigheden en het uit te voeren werk.** Het gereedschap gebruiken voor andere doeleinden dan waar deze voor ontworpen is, kan gevaarlijke situaties opleveren.
- h) **Houd de handgrepen en grijppoppervlakten droog, schoon en vrij van olie en smeermiddel.** Glibberige handgrepen en grijppoppervlakken laten geen veilige hantering toe, en zorgen ervoor dat u geen controle hebt over het gereedschap in onverwachte omstandigheden.
- 5) **GEBRUIK EN ONDERHOUD VAN ACCUGEREEDSCHAP**
- a) **Laad het accupack alleen op met de door de fabrikant aangegeven oplader.** Een oplader die geschikt is voor het ene type accupack, kan brand veroorzaken wanneer die gebruikt wordt voor een ander type accupack.
- b) **Gebruik het gereedschap uitsluitend met het aangegeven accupack.** Door het gebruik van andere accupacks ontstaat de kans op letsel of brand.
- c) **Wanneer het accupack niet gebruikt wordt, dient u het uit de buurt te houden van metalen voorwerpen, zoals paperclips, munten, sleutels, spijkers, schroeven of andere kleine metalen voorwerpen die een verbinding kunnen maken**

tussen de contactpunten van de terminal. Het kortsluiten van de accuterminals kan zorgen voor brandwonden of brand.

- d) **Onder extreme omstandigheden kan er vloeistof uit de accu lopen; raak deze vloeistof niet aan. Wanneer u toch onverhoopt met de vloeistof in aanraking komt, dient u dit onmiddellijk af te spoelen met water. Wanneer de vloeistof in de ogen komt, dient u zo snel mogelijk een arts te raadplegen.** Vloeistof die afkomstig is uit de accu kan irritatie of brandwonden veroorzaken.
- e) **Gebruik geen accu of gereedschap dat beschadigd of aangepast is.** Beschadigde of aangepaste accu's kunnen onvoorspelbaar reageren, wat kan leiden tot brand, explosie of het veroorzaken van letsel.
- f) **Stel een accu of gereedschap niet bloot aan vuur of extreme temperatuur.** Blootstelling aan brand of een temperatuur boven 130°C kan explosie veroorzaken.
- g) **Volg alle instructies en laad de accu of het gereedschap niet op buiten het temperatuurbereik dat vermeld is in de handleiding.** Onjuist opladen of opladen bij temperaturen buiten het aangegeven bereik kan de accu beschadigen en het risico op brand vergroten.
- 6) **SERVICE**
- a) **Laat uw elektrisch gereedschap repareren door een bevoegde reparateur die alleen originele reserveonderdelen gebruikt.** Zo bent u er zeker van dat uw gereedschap veilig blijft.

- b) **Repareer nooit beschadigde accu's.** Reparatie van accu's mag alleen worden uitgevoerd door de fabrikant of geautoriseerde onderhoudstechnici.

VEILIGHEIDSINSTRUCTIES VOOR HET ACCUPACK

- a) **Batterijcellen en accupacks mogen niet gedemonteerd, geopend of vernietigd worden.**
- b) **Sluit accupacks niet kort. Bewaar accupacks niet willekeurig in een doos of lade waar ze elkaar kunnen kortsluiten of door geleidende voorwerpen kortgesloten kunnen worden.** Houd het accupack op een afstand van andere metalen voorwerpen als paperclips, muntstukken, sleutels, nagels, schroeven en andere kleine metalen voorwerpen die de contacten van de accupack kunnen verbinden. Kortgesloten contacten van accupacks kunnen brandwonden of brand veroorzaken.
- c) **Stel accupacks niet bloot aan warmte of vuur. Vermijd opslag in direct zonlicht.**
- d) **Stel accupacks niet bloot aan mechanische schokken.**
- e) **Als een accu lekt dient men voorzichtig te zijn dat de vloeistof niet in contact komt met de huid of de ogen. Als dat toch gebeurt spoelt men de huid onder stromend water en raadpleegt men een arts.**
- f) **Houd batterijcellen en accupacks schoon en droog.**
- g) **Veeg de aansluitingen van het accupack schoon met een droge doek als ze vuil zijn geworden.**

- h) **Accupacks moeten voor gebruik worden opgeladen. Lees de gebruiksaanwijzing voor de juiste laadinstructies.**
- i) **Laat accupacks niet langdurig opladen als ze niet worden gebruikt.**
- j) **Na een lange opslagperiode kan het nodig zijn het accupack enkele keren op te laden en te ontladen voor een optimale prestatie.**
- k) **Laad alleen op met een lader met de technische gegevens van Worx. Gebruik geen andere lader dan de lader die specifiek voor dat doel met de apparatuur is meegeleverd.**
- l) **Gebruik geen accupack dat niet bedoeld is voor gebruik met deze apparatuur.**
- m) **Houd accupacks buiten het bereik van kinderen.**
- n) **Bewaar de oorspronkelijke instructies van het product voor latere gebruik.**
- o) **Verwijder het batterijpakket uit de apparatuur als het niet in gebruik is.**
- p) **Volg de juiste procedure voor afvalverwijdering na afdanken van dit apparaat .**
- q) **Gebruik geen cellen van verschillende fabrikanten, capaciteit, afmetingen of typen binnen een apparaat.**
- r) **Houd de accu uit de buurt van microgolven en hoge druk.**
- S) **Waarschuwing! Gebruik geen niet-oplaadbare batterijen.**

SYMBOLLEN

	Lees de gebruikershandleiding om het risico op letsels te beperken
	Draag oorbescherming
	Draag een veiligheidsbril
	Draag een stofmasker
	Als de batterij niet correct wordt gebruikt, kan deze de waterkringloop binnendringen en schade aan het ecosysteem veroorzaken. Gooi gebruikte batterijen niet weg als ongesorteerd gemeentelijk afval.
	Niet in brand steken

	<p>Afgedankte elektrische producten mogen niet bij het normale huisafval terechtkomen. Breng deze producten waar mogelijk naar een recyclecentrum bij u in de buurt. Vraag de verkoper of de gemeente informatie en advies over het recyclen van elektrische apparatuur</p>
	<p>Lithium-ionbatterij, die is gelabeld met de symbolen die horen bij "gescheiden inzameling" van alle batterijpakketten en batterijpakketten. Het wordt vervolgens gerecycled of verwijderd om de milieupact te verminderen. Batterijpakketten kunnen schadelijk zijn voor het milieu en de volksgezondheid omdat ze schadelijke stoffen bevatten.</p>
	<p>Draag beschermende handschoenen</p>
	<p>Waarschuwing</p>

BEDIENINGSINSTRUCTIES



OPMERKING: lees het instructieboekje aandachtig voor gebruik van het gereedschap.

ASSEMBLAGE EN BEDIENING

VOOR GEBRUIK

De batterij opladen(Zie Fig.A)

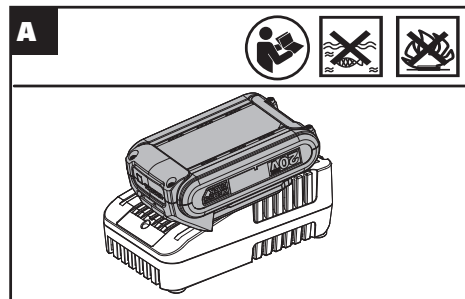

De accu verwijderen & installeren(Zie Fig.B.C)

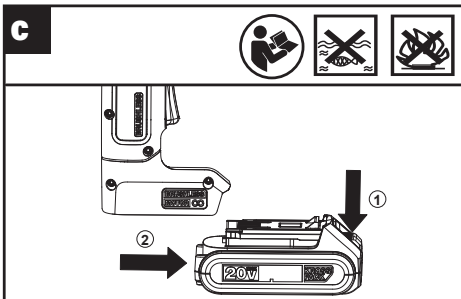
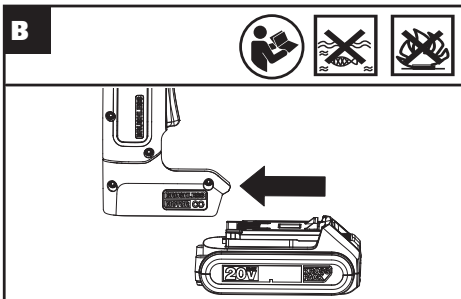

! **WAARSCHUWING:** Zorg ervoor eerst de messen te sluiten en daarna pas de accu eruit te trekken.

HET PRODUCT ACTIVEREN

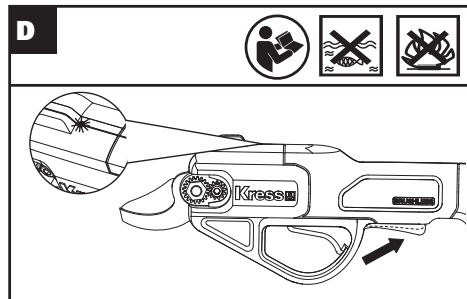

Druk de trigger van de veiligheidsvergrendeling in, een 0,5 seconde later zal de led-lichtindicator inschakelen en het product is vervolgens na een pieptoon gereed voor gebruik.

! **WAARSCHUWING:** Draag beschermende handschoenen en oogbescherming terwijl u met de snoeischaar aan de slag bent.

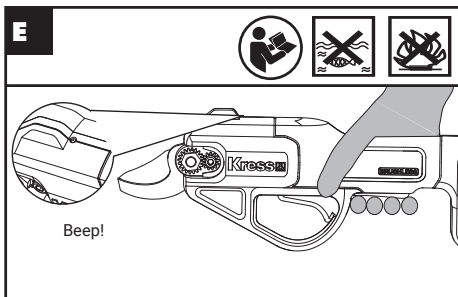

Als het product 10 seconden lang niet wordt gebruikt, zal de led-lichtindicator uitschakelen, klinkt er een pieptoon en schakelt het product vervolgens uit.

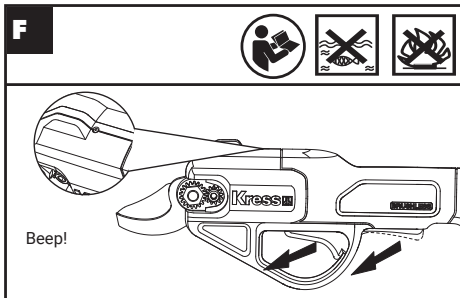

Als u de trigger van de veiligheidsvergrendeling direct loslaat, schakelen de led-lichtindicator en het product ook uit.

HET PRODUCT ONTGRENDELEN

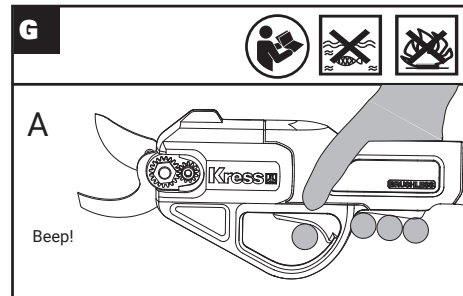

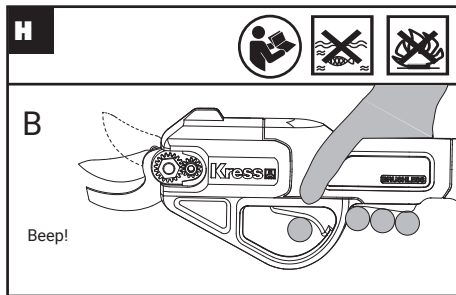

Eenmaal geactiveerd, drukt u de veiligheidstrigger in terwijl u gelijktijdig de AAN-/UIT-trigger indrukt om de messen in te schakelen.

A. Als de messen in de MAX-snedepening zitten, zal het product één keer piepen;

B. Als de messen zich in niet de MAX. snijopening bevinden, piept het product één keer en zullen de messen de MAX. snijopening bereiken.

PROGRESSIEF SNOEIEN

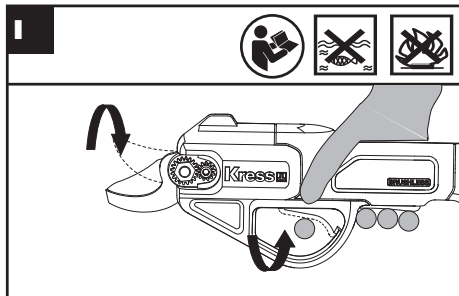

De messen keren vanzelf terug naar de open stand wanneer de AAN-/UIT-trigger wordt losgelaten, terwijl de messen worden gesloten zodra u de AAN-/UIT-trigger indrukt. Hoe ver het mes sluit, wordt bepaald door hoe ver u de AAN-/UIT-trigger indrukt.

Opmerking: Wanneer de schaar niet kan knippen omdat het materiaal te hard of te stijf is, zal het product één keer piepen, keert de schaar terug naar de open stand en stop het product met werken.

DE SNIJGROOTTE AANPASSEN

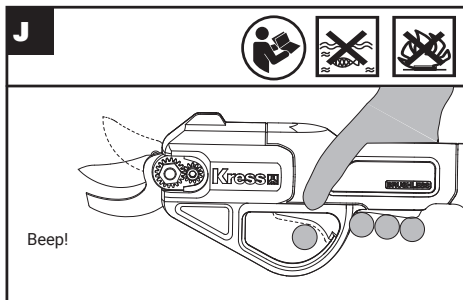

Dit product kan worden ingesteld op verschillende openingsbreedtes.

Druk terwijl het product is geactiveerd de veiligheidstrigger in en druk tegelijkertijd de AAN-/UIT-trigger in. Laat de AAN-/UIT-trigger 2 seconden later los nadat er een pieptoon klinkt. U kunt de messen vervolgens van snijgrootte veranderen tussen de MAX. snijopening en een kleinere snijopening.

! **WAARSCHUWING!** Wanneer het product in de open stand staat, blijft deze ongeveer één minuut actief, zelfs als beide triggers zijn losgelaten.

Het product moet opnieuw worden gestart-

Druk binnen één minuut eerst de trigger van de veiligheidsvergrendeling in en druk vervolgens de AAN-/

UIT-trigger in om het product opnieuw te activeren en laten werken. Zelfs als u de AAN-/UIT-trigger loslaat terwijl u de veiligheidstrigger ingedrukt houdt, zal het product kunnen snoeien zodra u de AAN-/UIT-trigger binnen 20 seconden indrukt. De led-lichtindicator en het product zelf zullen anders uitschakelen als u niet binnen 20 seconden de AAN-/UIT-trigger indrukt.

Het product zal uitschakelen als deze binnen 1 minuut niet wordt gebruikt.

OPSLAGMODUS & UITSCHAKELEN

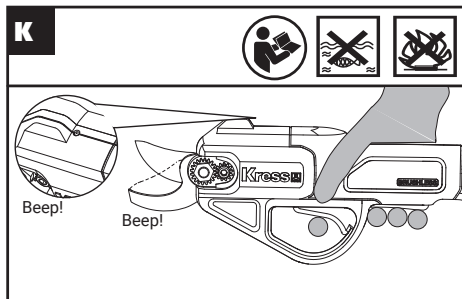

Druk terwijl het product is geactiveerd de veiligheidstrigger in en druk tegelijkertijd de AAN-/UIT-trigger in. De messen zullen sluiten terwijl er één pieptoon klinkt. Houd de triggers ingedrukt totdat er twee pieptonen klinken. De led-lichtindicator zal uitschakelen, de messen blijven gesloten en het product

is nu inactief. Verwijder de accu voor opslag.



WAARSCHUWING: Verwijder de accu om op te bergen nadat de messen zijn gesloten en het product is uitgeschakeld.

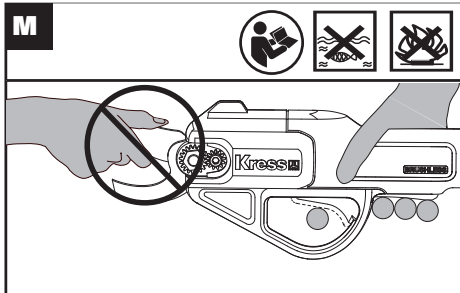
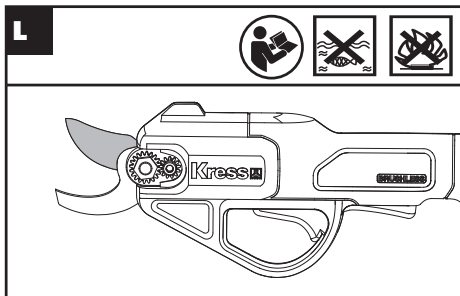

De snijmessen zijn gecoat met titanium, wat de levensduur van het duurzame en effectieve koolstofstalen SK5-mes minstens 3 keer verlengt. Dankzij de antiplaklaag zijn schoonmaken en onderhoud ook een fluitje van een cent.



WAARSCHUWING: Raak de messen nooit aan met uw handen.

TIPS VOOR HET SNOEIEN

De accusnoeischaar is ideaal voor het knippen en trimmen van struiken en boomtakken om een gezonde groei te bevorderen en de vorm onder controle te houden.

1. Zorg ervoor dat de snede altijd meer dan 8 mm van de knop verwijderd is, omdat de wond hierdoor goed kan genezen en snijd takken af onder een hoek van 45°. (Zie Fig. N)
2. Maak tijdens het snoeien schone sneden die van de knop af hellen, zodat de regen gemakkelijk kan weglopen en nieuwe groei wordt aangemoedigd. (Zie Fig. O)
3. Als u complete takken snoeit, dient u de tak af te snijden bij het punt waar deze zich vertakt. (Zie Fig. P)

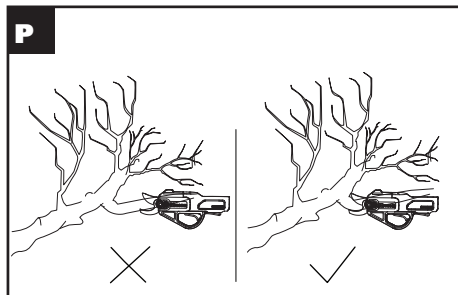
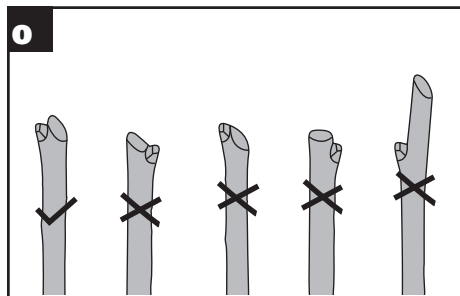
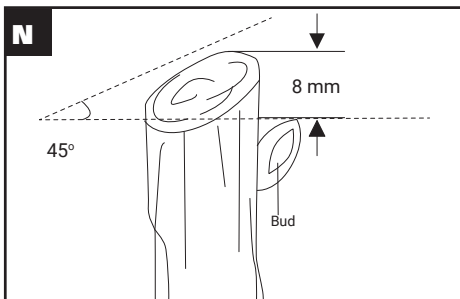

ONDERHOUD

! **WAARSCHUWING:** Zorg ervoor dat het product is uitgeschakeld en afgekoeld en dat de accu is verwijderd voordat u het product inspecteert, onderhoud en reinigt.

1. Gebruik nooit oplosmiddelen om het product te reinigen en dompel deze nooit onder in vloeistoffen. Gebruik uitsluitend een droge doek om het product schoon te maken.
2. Gebruik het product nooit direct als u bepaalde gebroken of versleten onderdelen aantreft. Inspecteer het product a.u.b. vóór elk gebruik.

ONDERHOUD VAN DE MESSEN

1. Als u de messen moet slijpen, opent u de messen tot de max. snijopening, schakelt u het product uit en verwijdert u de accu. Gebruik vervolgens een slijpsteen om de messen

voorzichtig te slijpen.

2. Houd de messen altijd vrij van bladeren of vuil.



AARSCHUWING: Draai beschermende handschoenen wanneer u de messen reinigt en slijpt.

OPSLAG



WAARSCHUWING: Wanneer niet in gebruik, druk a.u.b. lang op de aan-/uitschakelaar om de messen te sluiten volgens de aangegeven gebruiksaanwijzingen.

1. Berg het product op een droge plek op en dompel deze nooit onder in vloeistoffen.
2. Houd het product uit de buurt van kinderen.
3. Zorg ervoor het product volledig op te laden voordat u deze weer gebruikt na langdurig te hebben opgeslagen.

NL

112

VOOR GEREEDSCHAP MET ACCU'S

De omgevingstemperatuur voor het gebruik en de opslag van het gereedschap ligt tussen 0°C-45°C. De aanbevolen omgevingstemperatuur voor het oplaadsysteem tijdens het opladen ligt tussen 0°C-40°C

BESCHERMING VAN HET MILIEU



Afgedankte elektrische producten mogen niet bij het normale huisafval terechtkomen. Breng deze  producten waar mogelijk naar een recyclecentrum bij u in de buurt. Vraag de verkoper of de gemeente informatie en advies over het recyclen van elektrische apparatuur.

TECHNISCHE GEGEVENS

	KG340 KG340.X **
Spanninga	20 V  Max.***
Grootte van mesopening	15 mm, 25 mm
Max. snijcapaciteit	25 mm
Gewicht machine (Kaal gereedschap)	0.7 kg

** X = 1-999, A-Z, M1-M9 zijn alleen voor verschillende klanten, er zijn geen veiligheidsgerelateerde wijzigingen tussen deze modellen.

*** Spanning gemeten zonder belasting. Beginspanning batterij bereikt maximum 20 volt. Nominale spanning is 18 volt.

JAVASOLT AKKUMULÁTOROK ÉS TÖLTŐK

Categorie	Typ	Hoedanigheid
20V Accu	KAB02	2.0Ah
20V Lader	KAC02	2.0A

We raden u aan om accessoires te kopen in de winkel waar het gereedschap wordt verkocht. Zie het accessoirepakket voor meer informatie. Winkelpersoneel kan u helpen en adviseren.

GELUIDSPRODUCTIE

A-gewogen geluidsdruk	$L_{pA} = 59.95 \text{ dB(A)}$
K_{pA}	3.0 dB (A)
A-gewogen geluidsvermogen	$L_{wA} = 72 \text{ dB(A)}$
K_{wA}	3.0 dB (A)
Draag oorbescherming.	

TRILLINGSGEGEVENS

NL

114

Totale trillingswaarden (som triax vector) bepaald volgens EN 62841:

Trillingsemismissie waarde	$a_h < 2.5 \text{ m/s}^2$
Onzekerheid	$K = 1.5 \text{ m/s}^2$

De totale waarde van trillingen en geluidsemismissie werden gemeten volgens een standaard testmethode en kunnen worden gebruikt om gereedschappen te vergelijken.

De totale waarde van trillingen en geluidsemismissie kunnen ook voor een voorlopige beoordeling van de blootstelling worden gebruikt.



WAARSCHUWING: Trillingen en geluidsemismissie die tijdens het gebruik van het gereedschap optreden, kunnen verschillen van de opgegeven waarde, dit is afhankelijk van de manier waarop het gereedschap wordt

gebruikt, met name van het werkstuk dat wordt bewerkt, afhankelijk van de volgende voorbeelden en andere variaties in de manier waarop het gereedschap wordt gebruikt:

Hoe de machine gebruikt wordt en hoe het materiaal gesneden of geboord wordt.

De conditie en de onderhoudstoestand van de machine. Gebruik van de juiste toebehoren. Zorg ervoor dat ze scherp zijn en in goede conditie.

Hoe stevig de handgreep wordt vastgehouden en of er anti-trilling en -geluidsaccessoires worden gebruikt. De machine moet gebruik worden zoals door de ontwerper bedoeld is en in overeenstemming met deze instructies.

Deze machine kan een trillingssyndroom in hand en arm veroorzaken als hij niet op de juiste wijze gehanteerd wordt.



WAARSCHUWING: Voor de nauwkeurigheid moet bij een schatting van het blootstellingsniveau in de feitelijke gebruiksomstandigheden rekening worden gehouden met alle delen van de bewerking, zoals het moment dat de machine wordt uitgeschakeld en de tijden waarop de machine loopt zonder daadwerkelijk gebruikt te worden. Dit kan het blootstellingsniveau over de totale werkperiode aanzienlijk verminderen.

Het risico op blootstelling aan trillingen en geluid verminderen.

Gebruik ALTIJD scherpe beitels, boren en zaagbladen.

Onderhoud de machine volgens deze instructies en houd hem goed gesmeerd (voor zover van toepassing).

Als het gereedschap regelmatig wordt gebruikt, investeer dan in anti-trilling en -geluidsaccessoires.

Plan de werkzaamheden zodat de taken met veel trillingen over een aantal dagen verspreid worden.

CONFORMITEITVERKLARING

Wij,
Positec Germany GmbH
Postfach 32 02 16, 50796 Cologne, Germany
Namens Positec verklaar ik dat het product
Beschrijving **Accu Snoeischaar**
Type **KG340 KG340.X (330- aanduiding van machines, representatief van accusnoeischaar)**
Functie **Snoeien**

Overeenkomt met de volgende richtlijnen:
2006/42/EC , 2011/65/EU&(EU)2015/863, 2014/30/EU

Normen voldoen aan,
EN 62841-1+EN ISO 12100, EN IEC 55014-1, EN IEC 55014-2, EN IEC 63000

De persoon die bevoegd is om het technische bestand te compileren,
Naam Marcel Filz
Adres Positec Germany GmbH
Postfach 32 02 16, 50796 Cologne, Germany



2023/07/14
Allen Ding

Plaatsvervangend Chief Ingenieur, Testen en
Certificering
Positec Technology (China) Co., Ltd
18, Dongwang Road, Suzhou Industrial
Park, Jiangsu 215123, P. R. China

INDHOLDSFORTEGNELSE

INTRODUKTION.....	116
AGGREGATELEMENTER.....	118
PRODUKTSIKKERHED.....	119
BETJENINGSVEJLEDNING.....	124
VEDLIGEHODELSE.....	130
OPBEVARING.....	130
DK TEKNISK DATA.....	132
116 KONFORMITETSERKLÆRING.....	134

INTRODUKTION

Kære kunde,

Tak, fordi du købte dette Kress-produkt. Vi har specialiseret os i at udvikle produkter af høj kvalitet, der dækker dine krav til din plæne og din have.

Kress-mærket står for service af førsteklasses kvalitet. Bed din lokale sælger eller vores kundeserviceteam om hjælp, hvis du har spørgsmål om eller problemer med produktet i dets levetid.

Vi er overbeviste om, at du vil nyde at bruge dit Kress-produkt i de kommende år.

BEREGNET ANVENDELSE

De trådløse beskæringssakse er beregnet til at beskære træer, vinranker, buske, blomster og andre planter.

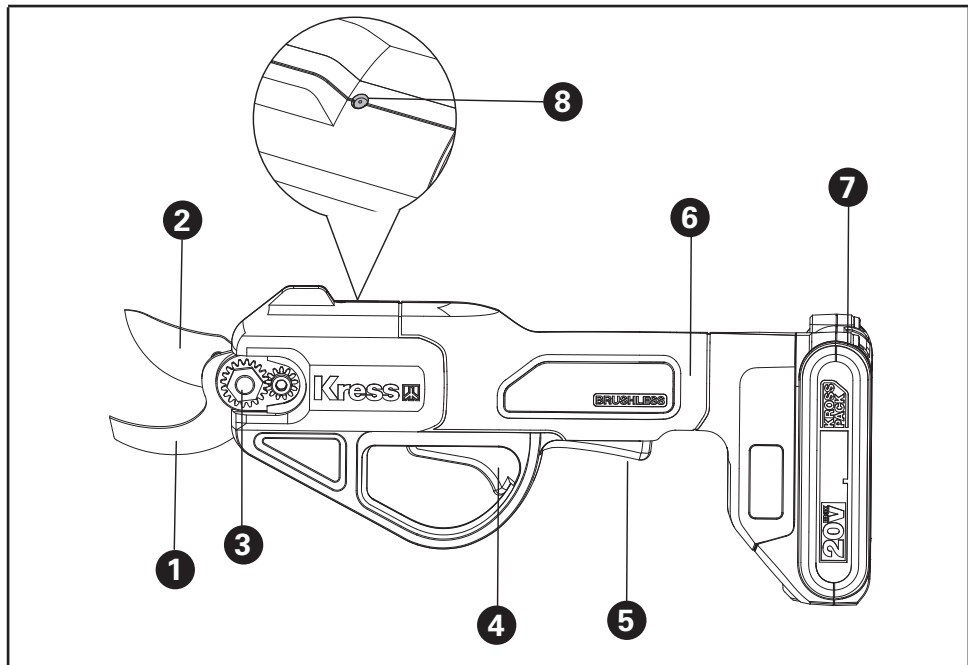

AGGREGATELEMENTER

1. FAST KÆBE

2. KLIPPEKÆBE

3. LÅSEBOLT TIL KÆBE

4. TÆND/SLUK-KNAP

5. UDLØSER TIL SIKKERHEDSLÅS

6. HÅNDTAG

7. 20V BATTERI PAKKE *

8. LYSDIODE

DK

118

* Nem minden készülék tartalmazza valamennyi, a fentiekben felsorolt alkatrészt.

PRODUKTSIKKERHED

GENERELLE SIKKERHEDSINSTRUKSER FOR EL-VÆRKTØJ

 **ADVARSEL:** Læs alle sikkerhedsadvarsler, instruktioner, illustrationer og specifikationer, som følger med el-værktøjet. I tilfælde af manglende overholdelse af anvisningerne nedenfor er der risiko for elektrisk stød, brand og/eller alvorlige personskader. **Gem alle advarsler og instruktioner til senere brug.** Begrebet "el-værktøj" i advarslerne refererer til el-værktøj, der kører på lysnettet, (med netkabel) samt akku-værktøj (uden netkabel).

1) SIKKERHED PÅ ARBEJDSPLADSEN

- a) **Sørg for, at arbejdsområdet er rent og ryddeligt.** Uorden eller uoplyste arbejdsområder øger faren for uheld.
- b) **Brug ikke el-værktøjet i eksplosionstruede omgivelser, hvor der er brændbare væsker, gasser eller støv.** El-værktøj kan slå gnister, der kan antænde støv eller dampe.
- c) **Sørg for, at andre personer og ikke mindst børn holdes væk fra arbejdsområdet, når el-værktøjet er i brug.** Hvis man distraheres, kan man miste kontrollen over el-værktøjet.

2) ELEKTRISK SIKKERHED

- a) **El-værktøjets stik skal passe til kontakten. Stikket må under ingen omstændigheder ændres. Brug ikke adapterstik sammen med jordforbundet el-værktøj.** Uændrede stik, der

passer til kontakterne, nedsætter risikoen for elektrisk stød.

- b) **Undgå kropskontakt med jordforbundne overflader som f.eks. rør, radiatorer, komfurer og køleskabe.** Hvis din krop er jordforbundet, øges risikoen for elektrisk stød.
- c) **El-værktøjet må ikke udsættes for regn eller fugt.** Indtrængning af vand i et el-værktøj øger risikoen for elektrisk stød.
- d) **Brug ikke ledningen til formål, den ikke er beregnet til. Du må aldrig bære el-værktøjet i ledningen, hænge el-værktøjet op i ledningen eller rykke i ledningen for at trække stikket ud af kontakten. Beskyt ledningen mod varme, olie, skarpe kanter eller maskindele, der er i bevægelse.** Beskadigede eller indviklede ledninger øger risikoen for elektrisk stød.
- e) **Hvis el-værktøjet benyttes i det fri, må der kun benyttes en forlængerledning, der er egnet til udendørs brug.** af forlængerledning til udendørs brug nedsætter risikoen for elektrisk stød.
- f) **Hvis det ikke kan undgås at bruge el-værktøjet i fugtige omgivelser, skal der bruges et HFI-relæ.** Brug af et HFI-relæ reducerer risikoen for at få elektrisk stød.

3) PERSONLIG SIKKERHED

- a) **Det er vigtigt at være opmærksom, se, hvad man laver, og bruge el-værktøjet fornuftigt. Brug ikke noget el-værktøj, hvis du er træt, har nydt alkohol eller er påvirket af medikamenter**

eller euforiserende stoffer. Få sekunders uopmærksomhed ved brug af el-værktøjet kan føre til alvorlige personskader.

- b) **Brug beskyttelsesudstyr og hav altid beskyttelsesbriller på.** Brug af sikkerhedsudstyr som f.eks. støvmaske, skridsikkert fodtøj, beskyttelseshjelm eller høreværn afhængig af maskintype og anvendelse nedsætter risikoen for personskader.
- c) **Undgå utilsigtet igangsætning. Kontrollér, at el-værktøjet er slukket, før du tilslutter det til strømtilførslen og/eller akkuen, løfter eller bærer det.** Undgå at bære el-værktøjet med fingeren på afbryderen og sørg for, at el-værktøjet ikke er tændt, når det sluttes til nettet, da dette øger risikoen for personskader.
- d) **Gør det til en vane altid at fjerne indstillingsværktøj eller skruenøgle, før el-værktøjet tændes.** Hvis et stykke værktøj eller en nøgle sidder i en roterende maskindel, er der risiko for personskader.
- e) **Undgå en unormal legemsposition. Sørg for at stå sikkert, mens der arbejdes, og kom ikke ud af balance.** Dermed har du bedre muligheder for at kontrollere el-værktøjet, hvis der skulle opstå uventede situationer.
- f) **Brug egnet arbejdstøj. Undgå løse beklædningsgenstande eller smykker. Hold hår og tøj væk fra dele, der bevæger sig.** Dele, der er i bevægelse, kan gribe fat i løstsiddende tøj, smykker eller langt hår.

g) **Hvis støvudsugnings- og opsamlingsudstyr kan monteres, er det vigtigt, at dette tilsluttes og benyttes korrekt.** Brug af en støvopsugning kan reducere støvmængden og dermed den fare, der er forbundet støv.

h) **Selvom du kender værktøjet godt og er vant til at bruge det, skal du alligevel være opmærksom og overholde sikkerhedsanvisningerne.** Et øjeblikks uopmærksomhed kan medføre alvorlige personskader.

4) OMHYGGELIG OMGANG MED OG BRUG AF EL-VÆRKTØJ

- a) **Undgå overbelastning af el-værktøjet. Brug altid et el-værktøj, der er beregnet til det stykke arbejde, der skal udføres.** Med det passende el-værktøj arbejder man bedst og mest sikkert inden for det angivne effektområde.
- b) **Brug ikke et el-værktøj, hvis afbryder er defekt.** Et el-værktøj, der ikke kan startes og stoppes, er farlig og skal repareres.
- c) **Træk stikket ud af stikkontakten og/eller fjern akkuen, hvis den er aftagelig, før maskinen indstilles, før skift af tilbehørsdele eller før el-værktøjet lægges til opbevaring.** Disse sikkerhedsforanstaltninger forhindrer utilsigtet start af el-værktøjet.
- d) **Opbevar ubenyttet el-værktøj uden for børns rækkevidde. Lad aldrig personer, der ikke er fortrolige med el-værktøjet eller ikke har gennemlæst disse instrukser, benytte el-**

værktøjet. El-værktøj er farligt, hvis det benyttes af ukyndige personer.

- e) **Vedligehold el-værktøj og tilbehørsdele.** Kontroller, om bevægelige maskindele fungerer korrekt og ikke sidder fast, og om delene er brækket eller beskadiget, således at el-værktøjets funktion påvirkes. Få beskadigede dele repareret, inden el-værktøjet tages i brug. Mange uheld skyldes dårligt vedligeholdte el-værktøjer.
- f) **Sørg for, at skæreværktøjer er skarpe og rene.** Omhyggeligt vedligeholdte skæreværktøjer med skarpe skærekanter sætter sig ikke så hurtigt fast og er nemmere at føre.
- g) **Brug el-værktøj, tilbehør, indsatsværktøj osv. iht. disse instrukser. Tag hensyn til arbejdsforholdene og det arbejde, der skal udføres.** Anvendelse af el-værktøjet til formål, som ligger uden for det fastsatte anvendelsesområde, kan føre til farlige situationer.
- h) **Hold håndtag og gribeblader tørre, rene og fri for olie og smørefedt.** Hvis håndtag og gribeblader er glatte, kan værktøjet ikke håndteres og styres sikkert, hvis der sker noget uventet.
- 5) **OMHYGGELIG OMGANG MED OG BRUG AF AKKU-VÆRKTØJER**
- a) **Oplad kun akkuer i ladeaggregater, der er anbefalet af fabrikanten.** ET ladeaggregat, der er egnet til en bestemt type akkuer, må ikke benyttes med andre akkuer - brandfare.
- b) **Brug kun de akkuer, der er beregnet til værktøjet.**

Brug af andre akkuer øger risikoen for personskader og er forbundet med brandfare.

- c) **Ikke benyttede akkuer må ikke komme i berøring med kontorclips, mønter, nøgler, søm, skruer eller andre små metalgenstande, da disse kan kortslutte kontakterne.** En kortslutning mellem akku-kontakterne øger risikoen for personskader i form af forbrændinger.
- d) **Hvis akkuen anvendes forkert, kan der slippe væske ud af akkuen. Undgå at komme i kontakt med denne væske. Hvis det alligevel skulle ske, skylles med vand. Søg læge, hvis væsken kommer i øjnene.** Akku-væske kan give hudirritation eller forbrændinger.
- e) **Brug ikke akkuer eller værktøj, som er beskadiget eller modificeret.** Beskadigede eller modificerede akkuer kan opføre sig uforudsigeligt og forårsage brand, eksplosion eller fare for personskade.
- f) **Akkuer eller værktøj må ikke udsættes for ild eller meget høje temperaturer.** Ild eller temperaturer over 130°C kan medføre eksplosion.
- g) **Følg alle instruktioner for opladning. Akkuen må ikke oplades ved temperaturer uden for det område, der er angivet i instruktionerne.** Forkert opladning eller opladning ved temperaturer uden for det angivne område kan medføre skader på akkuen og forøge brandfaren.
- 6) **Service**
- a) **Sørg for, at el-værktøj kun repareres af kvalificerede fagfolk og at der kun benyttes**

originale reservedele. Dermed sikres størst mulig maskinsikkerhed.

- b) **Beskadigede akkuer må aldrig repareres.** Reparation af akkuer må kun udføres af producenten eller autoriserede reparatører.

SIKKERHEDSFORSKRIFTER TIL BATTERISÆT

- a) **Sekundærelementer eller batterisæt må ikke skilles ad, åbnes eller knuses.**
- b) **Et batterisæt må ikke kortsluttes. Batterisæt må ikke opbevares lemfældigt i en kasse eller skuffe, hvor de kan kortslutte hinanden eller kortsluttes af ledende genstande.** Når batterisættet ikke er i brug, skal det holdes væk fra andre metalgenstande, såsom papirclips, mønter, nøgler, søm, skruer eller andre små metalgenstande, der kan skabe en forbindelse fra en pol til en anden, Kortslutning af batteripoler kan medføre forbrændinger eller brand.
- c) **Batterisæt må ikke udsættes for varme eller ild. Må ikke opbevares i direkte sollys.**
- d) **Batterisæt må ikke udsættes for mekaniske stød.**
- e) **I tilfælde af at et batteri lækker, må væsken ikke komme i kontakt med huden eller øjne. Hvis der er sket kontakt, skal det berørte område vaskes med rigelige mængder vand, hvorefter der søges lægehjælp.**
- f) **Opbevar batterisæt på et rent og tørt sted.**
- g) **Aftør batterisættets poler med en tør klud, hvis de bliver snavsede.**

- h) **Batterisæt skal oplades før anvendelsen. Anvend altid den korrekte oplader, og læs producentens anvisninger eller brugervejledning for, hvordan batterierne oplades korrekt.**
- i) **Et batterisæt må ikke efterlades til opladning i længere tid, hvis det ikke anvendes.**
- j) **Efter længere opbevaringsperioder kan det være nødvendigt at oplade eller aflade batterisættet flere gange for at op den optimale ydelse.**
- k) **Genoplad kun med laderen specificeret af Worx. Anvend ingen anden oplader end den, der specifikt er beregnet til brug med udstyret.**
- l) **Brug kun det korrekte batteri til udstyret.**
- m) **Batterisættet skal opbevares utilgængeligt for børn.**
- n) **Opbevar den originale produktliteratur til fremtidig brug.**
- o) **Batterisættet skal fjernes fra udstyret, når det ikke er i brug.**
- p) **Bortskaffes på en miljørigtig måde.**
- q) **Bland ikke batterier af forskellig fremstilling, kapacitet, størrelse eller type i enheden.**
- r) **Hold batteriet væk fra mikrobølgeovne og højt tryk.**
- s) **Advarsel! Brug ikke engangsbatterier.**

SYMBOLERA

	For at undgå risikoen for personskader skal brugeren læse brugervejledningen
	Bær høreværn
	Bær øjenværn
	Bær støvmaske
	Batterier kan påvirke vandmiljøet, hvis de ikke bortskaffes korrekt, hvorved de kan udgøre en fare for økosystemet. Bortskaf ikke batterierne som almindeligt affald.
	Forbrænd ikke

	Affald af elektroniske produkter må ikke bortskaffes sammen med husholdningsaffald. Genbrug det på et sted med faciliteter. Kontakt dine lokale myndigheder eller forhandler for rådgivning om genbrug.
	Lithium-ion batteri Dette produkt er mærket med et symbol i forbindelse med "separat indsamling" af alle batterier og batteripakker. Det genanvendes eller fjernes for at reducere miljøbelastningen. Batteriet kan være skadeligt for miljøet og menneskers sundhed, fordi det indeholder skadelige stoffer.
	Bær beskyttelseshandsker
	Advarsel

BETJENINGSVEJLEDNING



BEMÆRK: Læs brugsanvisningen omhyggeligt, inden du bruger værktøjet.

MONTERING OG BETJENING

FØR BETJENING

Opladning af batteriet(Se Fig.A)

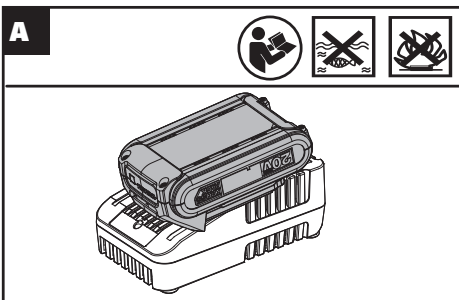

Montering/fjernelse af batteripakken(Se Fig.B.C)

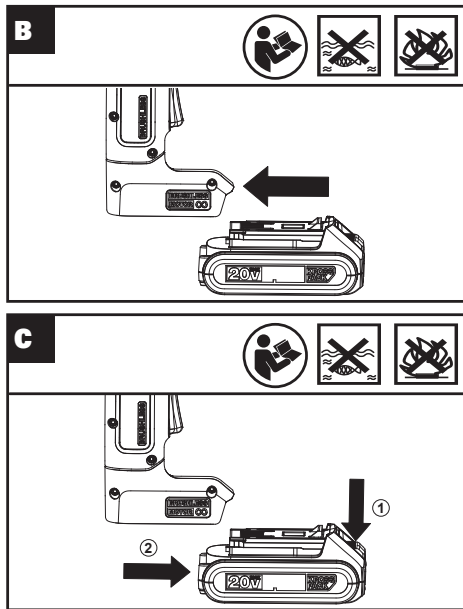



ADVARSEL: Sørg først for at lukke kæberne på grensaksen, og træk derefter batteripakken ud.

TÆND PRODUKT

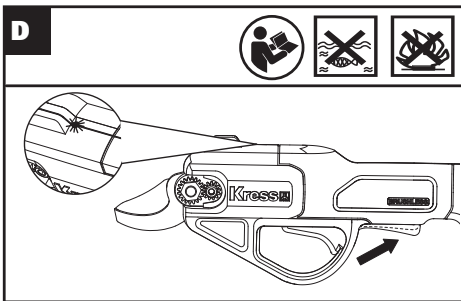

Tryk på udløseren til sikkerhedslåsen i et halvt sekund. Lysdioden tændes, og produktet bipper som tegn på, at det er klart til brug.



ADVARSEL: Brug beskyttelsehandsker og sikkerhedsbriller, når du arbejder med grensaksen.

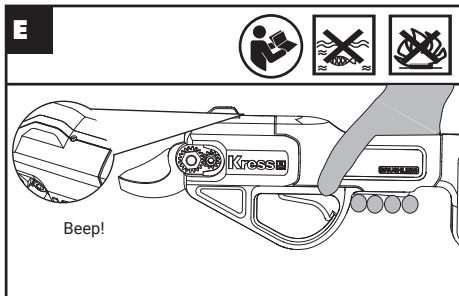

Hvis grensaksen ikke bruges i 10 sekunder, slukker lysdioden. Produktet slukker efter, at der lyder et bip.

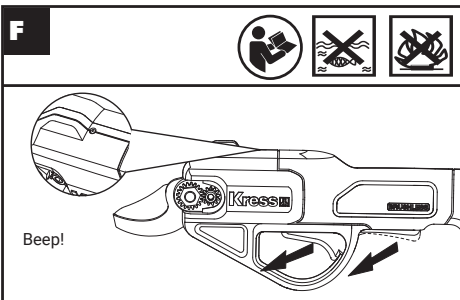

DK

126 Hvis du slipper udløseren til sikkerhedslåsen direkte, slukker lysdioden og produktet.

OPLÅSNING AF PRODUKT

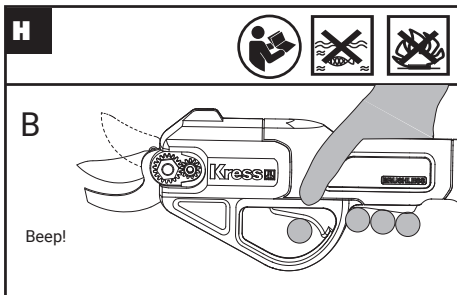
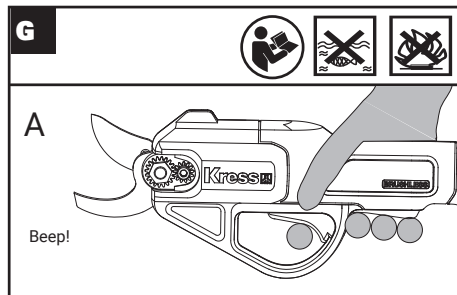

Når grensaksen er tændt, skal du bevæge kæberne ved holde udløseren til sikkerhedslåsen nede og samtidig trykke på TÆND/SLUK-knappen.

A.Hvis knivene er i MAX skærepositionen, vil produktet bippe én gang;

B.Hvis kæberne ikke er åbnet MAKSIMALT, bipper produktet én gang, og kæberne åbnes MAKSIMALT.

PROGRESSIV BESKÆRINGa

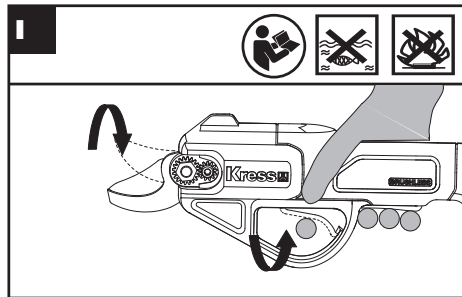

Kæberne vender automatisk tilbage til den åbne position, når TÆND/SLUK-knappen slippes, og lukker, når TÆND/SLUK-knappen aktiveres. Graden af kæbernes lukning kontrolleres af graden af TÆND/SLUK-knappens lukning.

Bemærk: Når grensaksen ikke kan klippe materialet, fordi det er for hårdt eller stift, bipper den én gang.

Kæberne åbnes, og grensaksen holder op med at arbejde.

JUSTERING AF BESKÆRINGSSTØRRELSE

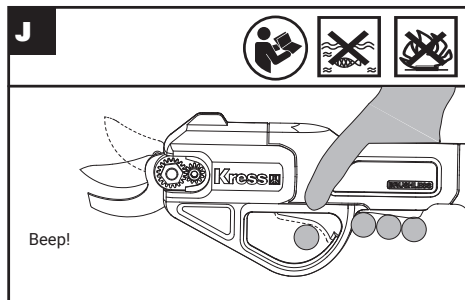

Kæbernes åbning kan justeres.

Tryk samtidigt på udløseren til sikkerhedslåsen og TÆND/SLUK-knappen, mens produktet er tændt.

Slip TÆND/SLUK-knappen efter to sekunder, når du hører et bip. Nu kan kæbernes åbning justeres mellem MAKSIMAL åbning og mindre åbning til beskæring.

⚠ ADVARSEL! Når produktet er i åben position, er det fortsat tændt i ca. et minut, efter at begge udløserne slippes.

Need to re-run the product-

Behov for at tænde produkt igen

Tryk først på udløseren til sikkerhedslåsen inden for et minut, og tryk derefter på TÆND/SLUK-knappen for at tænde produktet igen. Selvom du slipper TÆND/SLUK-knappen, mens du trykker på udløseren til sikkerhedslåsen, kan produktet klippe én gang. Tryk på TÆND/SLUK-knappen inden for 20 sekunder. Ellers slukker lysdioden, og produktet slukker, hvis du ikke trykker på TÆND/SLUK-knappen inden for 20 sekunder. Produktet slukker inden for et minut uden aktivitet.

OPBEVARING OG SLUKNING

DK

128

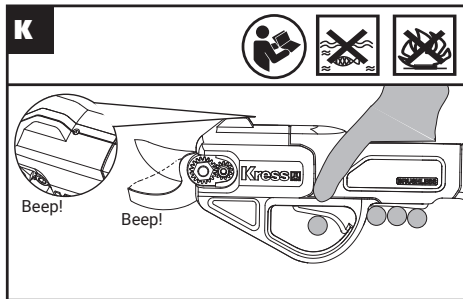

Tryk samtidigt på udløseren til sikkerhedslåsen og TÆND/SLUK-knappen, mens produktet er tændt. Kæberne lukker, og produktet bipper én gang. Bliv

ved med at trykke, indtil produktet bipper to gange. Lysdioden slukker, kæberne forbliver i lukket position, og produktet er nu slukket. Fjern batteripakken med henblik på opbevaring.

! **ADVARSEL:** Fjern batteripakken med henblik på opbevaring, når kæberne er lukket og produktet slukket.

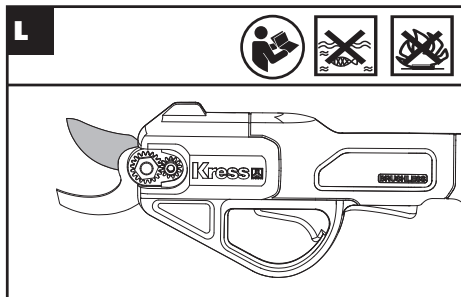

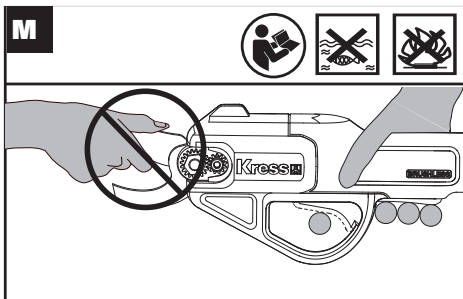

Klippekæben er belagt med titanium, der forlænger levetiden for den holdbare og effektive kæbe af hårdt SK5-stål tre gange eller mere. Kæbens slip-let egenskab gør også rengøring og vedligeholdelse nem.

ADVARSEL: Rør ikke ved kæberne med hænderne.

TIPS OM BESKÆRING

Den batteridrevne grensaks er perfekt til beskæring og trimning af buske og trægrene for at fremme sund vækst og kontrollere deres form.

1. Sørg for at klippe mere end 8 mm fra skuddet, da det giver såret mulighed for at hele ordentligt. Vinklen for beskæring af grene skal være 45°. (Se figur. N)
2. Brug rene klip ved beskæringen, der hælder væk fra

skuddet, så regnvand nemt kan løbe væk og fremme ny vækst. (Se figur. O)

3. Ved beskæring af hele stammen, skal man klippe stammen fra forgreningspunktet. (Se figur. O)

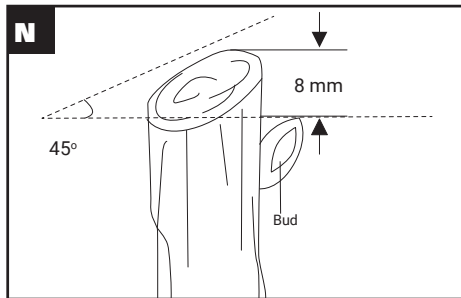

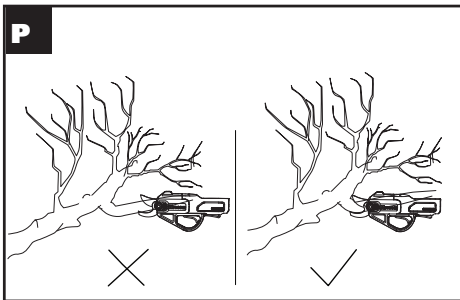
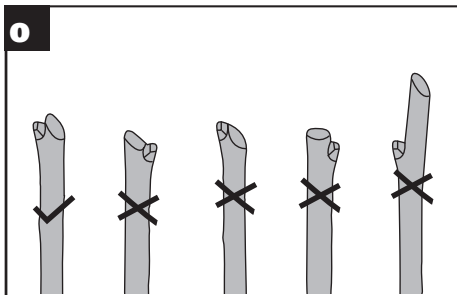

VEDLIGEHOEDELSSE



ADVARSEL: Sørg for, at produktet er slukket, er kølet af, og at batteripakken er fjernet, når du skal efterse, vedligeholde eller rengøre produktet.

1. Rengør aldrig produktet med opløsningsmidler, og sænk aldrig produktet ned i væske. Brug kun en tør klud til rengøring af produktet.
2. Brug aldrig produktet, hvis du opdager beskadigede eller slidte dele. Efterse produktet før hver brug.

VEDLIGEHOEDELSSE AF KÆBER

1. Åbn kæberne maksimalt, når kæberne skal slibes. Sluk produktet, og fjern batteriet. Slib derefter forsigtigt kæberne med en slibesten.
2. Hold altid kæberne fri for blade eller snavs.



ADVARSEL: Brug beskyttelseshandsker, når du rengør og sliber kæberne.

OPBEVARING



ADVARSEL: Tryk længe på tænd/sluk-knappen, når produktet ikke er i brug, for at lukke kæberne som vist i betjeningsvejledningen.

1. Opbevar produktet et tørt sted, og sænk det aldrig ned i væske.
2. Hold produktet uden for børns rækkevidde.
3. Genoplad produktet før brug efter langvarig opbevaring.

INDTIL BATTERIET

Et temperaturområde fra 0 °C til 45 °C kan hæve temperaturen.

Hele systemet testes i temperaturområdet fra 0 °C til 40 °C.

MILJØBESKYTTELSE



Affald af elektriske produkter må ikke bortskaffes sammen med husholdningsaffald. Indlever så vidt muligt produktet til genbrug. Kontakt de lokale myndigheder eller forhandleren, hvis du er i tvivl.

TEKNISK DATA

	KG340 KG340.X **
Spænding	20 V  Max. ***
Størrelse af kæbeåbning	15 mm, 25 mm
Maks. beskæringskapacitet	25 mm
Maskinens (Bare værktøjer)	0.7 kg

** X = 1-999, A-Z, M1-M9 er kun til forskellige kunder, der er ingen sikkerhedsrelaterede ændringer mellem disse modeller

*** Spændingen er målt uden arbejdsbelastning. Den indledende batterispænding når maksimalt op på 20 volt. Nominel spænding er 18 volt.

DK

132

ANBEFALEDE BATTERIER OG OPLADERE

Kategori	typen	Kapacitet
20V batteri	KAB02	2.0Ah
20V oplader	KAC02	2.0A

Vi anbefaler, at du køber tilbehør fra den butik, hvor værktøjet sælges. Se tilbehørspakken for flere detaljer. Butikspersonale kan hjælpe og rådgive dig.

STØJINFORMATION

A-vægtet lydtryksniveau	$L_{pA} = 59.95 \text{ dB(A)}$
K_{pA}	3.0 dB (A)
A-vægtet lydeffektniveau	$L_{wA} = 72 \text{ dB(A)}$
K_{wA}	3.0 dB (A)
Bær høreværn	

VIBRATIONSINFORMATION

Den totale værdi for vibration målt ifølge EN 62841:a

Værdi for vibration	$a_h < 2.5 \text{ m/s}^2$
Usikkerhed	$K = 1.5 \text{ m/s}^2$

Den angivne vibrationstotalværdi og den deklarerede støjemissionsværdi er målt i overensstemmelse med en standard testmetode og kan bruges til at sammenligne et værktøj med et andet.

Den angivne vibrationstotalværdi og den angivne støjemissionsværdi kan også anvendes i en foreløbig vurdering af eksponeringen.

 **ADVARSEL:** Vibrationer og støjemissioner under selve brugen af elværktøjet kan afvige fra den deklarerede værdi afhængigt af, hvordan værktøjet bruges, især hvad slags emne behandles afhængigt af

følgende eksempler og andre variationer af, hvordan værktøjet bliver brugt:

Hvordan værktøjet bruges og materialerne skæres eller bores.

Værktøjets stand og vedligeholdelse.

Anvendelse af korrekt tilbehør og kontrol med, at det er skarpt og i en i det hele taget god tilstand.

Hvor kraftigt, der holdes fast i håndtaget og, om der benyttes antivibrationsudstyr.

Om værktøjet anvendes i henhold til dets konstruktion og nærværende anvisninger.

Værktøjet kan medføre et hånd/arm-vibrationsyndrom, hvis det ikke bruges på rigtig måde.

 **ADVARSEL:** En vurdering af udsættelsesgraden under det aktuelle brug skal omfatte alle dele af arbejds cyklussen, herunder antallet af gange værktøjet slås til og fra, og tomgangsdriften uden for selve arbejdsopgaven. Dette kan afgørende reducere udsættelsesniveauet i den samlede arbejdsperiode. Hjælper med at minimere risikoen for vibrationer og støjeksponering. Brug ALTID skarpe mejsler, bor og blade.

Vedligehold værktøjet i overensstemmelse med disse instruktioner og hold det korrekt smurt (hvor det er nødvendigt). Hvis værktøjet skal bruges regelmæssigt, skal du investere i anti-vibrations- og støj tilbehør. Planlæg dit arbejde, så du kan fordele arbejde med kraftige vibrationer over flere dage.

KONFORMITETSERKLÆRING

Vi,
Positec Germany GmbH
Postfach 32 02 16, 50796 Cologne, Germany

På vegne af Positec erklæres at produktet
beskrivelse **Batteridrevet grensaks**
Type **KG340 KG340.X (330- betegnelse for maski-
ner, repræsentant for batteridrevet grensaks)**
Funktion **Beskæring**

Opfylder følgende retningslinjer,
2006/42/EC , 2011/65/EU&(EU)2015/863, 2014/30/EU

DK

134 Standarder er i overensstemmelse med
**EN 62841-1+EN ISO 12100, EN IEC 55014-1, EN IEC
55014-2, EN IEC 63000**

Den person, der er ansvarlig for udarbejdelse af den
tekniske dokumentation,

Name **Marcel Filz**
Address **Positec Germany GmbH**
Postfach 32 02 16, 50796 Cologne, Germany

2023/07/14
Allen Ding
Vicechef; Ingeniør, Test & Certificering
Positec Technology (China) Co., Ltd
18, Dongwang Road, Suzhou Industrial
Park, Jiangsu 215123, P. R. China



ОГЛАВЛЕНИЕ

ВВЕДЕНИЕ.....	135
ПЕРЕЧЕНЬ КОМПОНЕНТОВ.....	137
ИНСТРУКЦИИ ПО БЕЗОПАСНОСТИ.....	138
ИНСТРУКЦИИ ПО ЭКСПЛУАТАЦИИ.....	144
ТЕХНИЧЕСКОЕ ОБСЛУЖИВАНИЕ.....	151
ХРАНЕНИЕ.....	151
ТЕХНИЧЕСКИЕ ДАННЫЕ.....	153
ДЕКЛАРАЦИЯ СООТВЕТСТВИЯ.....	155

RU

135

ВВЕДЕНИЕ

Уважаемый покупатель!

Благодарим вас за приобретение продукции Kress. Мы специализируемся на разработке высококачественной продукции ухода за газонами и садами согласно запросам клиентов.

Торговая марка Kress является синонимом премиального качества. На протяжении всего многолетнего срока службы при возникновении вопросов или проблем, пожалуйста, обращайтесь за помощью по месту приобретения или в нашу службу технической поддержки.

Мы уверены, что в течение следующих лет эксплуатации продукция Kress принесет вам много удовольствия в работе.

ПРИМЕНЕНИЕ ПО НАЗНАЧЕНИЮ

Беспроводные секаторы предназначены для обрезки деревьев, виноградных лоз, кустарников, цветов и других растений.

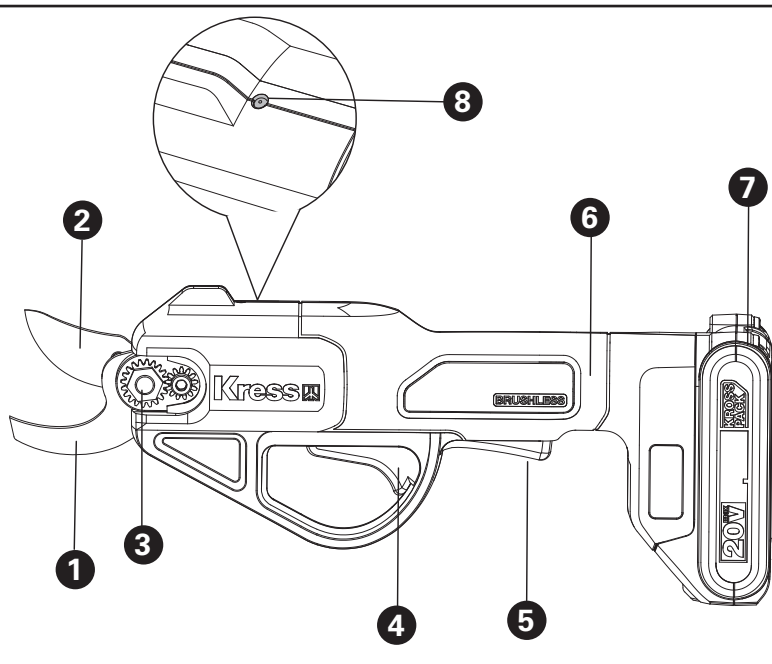

ПЕРЕЧЕНЬ КОМПОНЕНТОВ

- 1. НЕПОДВИЖНОЕ ЛЕЗВИЕ**

- 2. РЕЖУЩЕЕ ЛЕЗВИЕ**

- 3. БОЛТ ФИКСАЦИИ ЛЕЗВИЯ**

- 4. КУРОК-ПЕРЕКЛЮЧАТЕЛЬ**

- 5. КУРОК ЗАЩИТНОЙ БЛОКИРОВКИ**

- 6. РУЧКА**

- 7. 20V АККУМУЛЯТОРНАЯ БАТАРЕЯ ***

- 8. СВЕТОДИОДНАЯ ИНДИКАТОРНАЯ ЛАМПОЧКА**

* Не все показанные или описанные аксессуары включены в стандартную поставку.

ИНСТРУКЦИИ ПО БЕЗОПАСНОСТИ БЕЗОПАСНОСТЬ ИЗДЕЛИЯ ОБЩИЕ ПРЕДОСТЕРЕЖЕНИЯ ПО ТЕХНИКЕ БЕЗОПАСНОСТИ ПРИ РАБОТЕ С ЭЛЕКТРОИНСТРУМЕНТОМ

 **ПРЕДОСТЕРЕЖЕНИЕ** Внимательно ознакомьтесь со всеми предупреждениями по технике безопасности, инструкциями, рисунками и спецификациями, прилагаемыми к этому электроинструменту. Невыполнение всех нижеприведенных инструкций и рекомендаций может привести к поражению электрическим током, пожару и/или серьезным травмам.

СОХРАНИТЕ ВСЕ ИНСТРУКЦИИ И ПРЕДОСТЕРЕЖЕНИЯ ДЛЯ ДАЛЬНЕЙШЕГО ИСПОЛЬЗОВАНИЯ.

Термин “электроинструмент” в предупреждениях относится к вашему электроинструменту с питанием от сети (шнур) или к электроинструменту с батарейным питанием (беспроводной).

- 1) **БЕЗОПАСНОСТЬ РАБОЧЕЙ ЗОНЫ**
 - a) **Держите рабочую зону чистой и хорошо освещенной.** Загроможденные или затемненные зоны предрасполагают к несчастным случаям.
 - b) **Не используйте электроинструменты во взрывоопасных средах, например, в присутствии легковоспламеняющихся**

жидкостей, газов или пыли.

Электроинструменты создают искры, которые могут воспламенить пыль или пары.

- c) **Держите детей и прохожих в стороне во время работы с электроинструментом.** Отвлекающие факторы могут привести к потере контроля над инструментом.

2) ЭЛЕКТРОБЕЗОПАСНОСТЬ

- a) **Вилки с электроинструментом должны соответствовать розетке. Никогда не изменяйте штепсель каким-либо образом. Запрещается использовать любые переходники с заземленными электроинструментами.** Не модифицированные вилки и соответствующие розетки уменьшают риск поражения электрическим током.
- b) **Избегайте контакта тела с заземленными поверхностями, такими как трубы, радиаторы, плиты и холодильники.** Существует повышенный риск поражения электрическим током, если ваше тело заземлено.
- c) **Не подвергайте электроинструмент воздействию дождя или влажности.** Вода, попадающая в электроинструмент, повысит риск поражения электрическим током.
- d) **Запрещается применять шнур не по назначению. Никогда не используйте шнур для переноски, вытягивания или**

отсоединения электроинструмента.

Держите шнур вдали от тепла, масла, острых краев или движущихся частей.

Поврежденные или запутанные шнуры повышают риск поражения электрическим током.

- e) **При работе с электроинструментом на открытом воздухе используйте удлинитель, предназначенный для использования на открытом воздухе.** Использование шнура, подходящего для использования на открытом воздухе, снижает риск поражения электрическим током.
- f) **Если работа электроинструмента во влажном месте неизбежна, используйте устройство защитного отключения.** Использование УЗО снижает риск поражения электрическим током.

3) ЛИЧНАЯ БЕЗОПАСНОСТЬ

- a) **Будьте внимательны, следите за тем, что вы делаете, и пользуйтесь здравым смыслом при работе с электроинструментом. Не используйте электроинструмент во время усталости или под воздействием наркотиков, алкоголя или медикаментов.** Невнимательность при работе электроинструмента может привести к серьезной травме.
- b) **Используйте средства индивидуальной защиты. Всегда надевайте защитные**

очки. Защитное оборудование, такое как пылезащитная маска, нескользящая защитная обувь, каски или защита слуха, используемые для соответствующих условий, уменьшат риск возникновения травмы.

- c) **Предотвращение непреднамеренного запуска. Перед подключением к источнику питания и / или батарейному блоку убедитесь, что переключатель находится в положении “выключено”.** Перенос электроинструментов с пальцем на выключателе или зарядка включенных электроинструментов приводит к несчастным случаям.
- d) **Перед включением электроинструмента уберите любые посторонние гаечные ключи.** Ключ, прикрепленный к вращающейся части электроинструмента, может стать причиной травмы.
- e) **Не наклоняйтесь. Постоянно сохраняйте равновесие.** Это позволяет лучше контролировать электроинструмент в неожиданных ситуациях.
- f) **Одевайтесь свободным образом. Не надевайте свободную одежду или украшения. Держите волосы, одежду и перчатки вдали от движущихся частей.** Свободная одежда, ювелирные изделия или длинные волосы могут быть зацеплены движущимися частями.
- g) **Если устройства оборудованы**

соединением для удаления пыли и подключения коллекторов, убедитесь, что такое оборудование подключено и используется должным образом.

Использование пылеулавливателей может уменьшить опасность, связанную с пылью.

- h) **Не позволяйте опыту, полученному при частом использовании инструментов, расслабиться и игнорировать принципы безопасной работы с инструментами.**
Неосторожное действие может привести к серьезной травме в течение доли секунды.
- 4) **ИСПОЛЬЗОВАНИЕ ЭЛЕКТРОИНСТРУМЕНТА И УХОД ЗА НИМ**
- a) **Запрещается избыточно загружать электроинструмент. Используйте подходящий электроинструмент для вашей работы.** Правильно подобранный электроинструмент сделает работу, для которой он был разработан, лучше и безопаснее.
- b) **Не используйте электроинструмент, если выключатель не работает.** Любой электроинструмент, который не может управляться с помощью переключателя, опасен и должен быть отремонтирован.
- c) **Перед выполнением любых регулировок, заменой принадлежностей или хранением электроинструмента отсоедините штекер от источника питания и / или аккумуляторной**

батареи от электроинструмента. Такие предупредительные меры безопасности уменьшают риск случайного запуска электроинструмента.

- d) **Храните электроинструменты в недоступном для детей месте и не позволяйте лицам, незнакомым с электроинструментом или с этой инструкцией, работать с ним.** Инструменты опасны в руках необученных пользователей.
- e) **Обслуживайте электроинструменты. Проверьте несоосность движущихся частей, поломку деталей и любые другие состояния, которые могут повлиять на работу электроинструмента. В случае повреждения отремонтируйте электроинструмент перед использованием.** Многие несчастные случаи связаны с плохим обслуживанием электроинструментов.
- f) **Поддерживайте заточку и чистоту режущих инструментов.** Правильно обслуживаемые режущие инструменты с острыми режущими кромками легче контролировать, и снижается вероятность их деформации.
- g) **Используйте электроинструмент, принадлежности и т. д. в соответствии с этими инструкциями, с учетом условий выполняемой работы.**
Использование электроинструмента для

операций, отличающихся от предназначенного использования, может привести к опасной ситуации.

h) **Следите, чтобы руки и хватные поверхности были сухими, чистыми и свободными от смазочного масла и консистентной смазки.** Скользкие ладони и хватные поверхности не позволят безопасно обращаться с инструментом и контролировать его в непредвиденных ситуациях.

5) **ИСПОЛЬЗОВАНИЕ И ОБСЛУЖИВАНИЕ АККУМУЛЯТОРНЫХ ИНСТРУМЕНТОВ**

a) **Для зарядки используйте только зарядное устройство, указанное изготовителем.** Зарядное устройство, которое подходит для одного типа аккумуляторов, может представлять опасность возгорания при использовании с другим типом аккумуляторов.

b) **Используйте электроинструменты только со специально предназначенными аккумуляторами.** Использование любого другого типа аккумуляторов может стать причиной травм и пожара.

c) **Когда аккумулятор не используется, храните его подальше от других металлических предметов, например, скрепок, монет, ключей, гвоздей, винтов или других небольших металлических предметов, которые могут привести**

к замыканию клемм. Замыкание клемм аккумулятора может стать причиной ожогов или пожара.

d) **В неблагоприятных условиях из аккумулятора может вытекать жидкость; избегайте контакта с этой жидкостью. Если контакт все же произошел, промойте пострадавшее место водой. Если жидкость попала в глаза, немедленно обратитесь за медицинской помощью.** Жидкость, вытекающая из аккумулятора, может вызвать раздражение или ожоги.

e) **Не используйте аккумулятор или инструмент в случае их повреждения или изменения.** Поврежденные или измененные аккумуляторы могут вести себя непредсказуемо, что может стать причиной пожара, взрыва или опасности получения травмы.

f) **Не подвергайте аккумулятор или инструмент воздействию огня или избыточной температуры.** Воздействие огня или температуры выше 130°C может стать причиной взрыва.

g) **Выполняйте все инструкции по зарядке и не заряжайте аккумулятор или инструмент вне пределов диапазона температур, указанных в инструкциях.** Неправильная зарядка или зарядка при температурах, которые выходят за пределы

указанного диапазона, может повредить аккумулятор и увеличить опасность пожара.

6) ОБСЛУЖИВАНИЕ

a) **Обслуживайте свой инструмент только с помощью квалифицированного специалиста по ремонту, используя только идентичные запасные части.**

Это обеспечит поддержание безопасности электроинструмента.

b) **Никогда не обслуживайте поврежденные аккумуляторы.**

Обслуживание аккумуляторов должно выполняться только изготовителем или авторизованными сервисными провайдерами.

металлических предметов, таких как зажимы, монеты, гвозди, винты и прочие металлические предметы небольшого размера, которые могут соединить клеммы друг с другом. Короткое замыкание клемм батареи может стать причиной ожогов или пожара.

c) **Не допускается подвергать аккумуляторную батарею воздействию высоких температур или пламени.**

Избегайте хранения аккумуляторной батареи в местах, подверженных воздействию прямого солнечного света.

d) **Не допускается подвергать аккумуляторную батарею механическим ударам.**

e) **В случае протечки аккумуляторной батареи, не допускайте контакта электролита с кожей или глазами. В случае такого контакта необходимо промыть пораженный участок обильным количеством воды и обратиться за медицинской помощью.**

f) **Аккумуляторную батарею необходимо содержать в чистоте и сухости.**

g) **В случае загрязнения контактов аккумуляторной батареи их необходимо протереть чистой сухой тканью.**

h) **Аккумуляторную батарею необходимо заряжать перед использованием. Всегда следуйте данной инструкции и используйте правильный порядок**

ПРАВИЛА ТЕХНИКИ БЕЗОПАСНОСТИ ДЛЯ АККУМУЛЯТОРНОЙ БАТАРЕИ

a) **Не допускается разбирать, вскрывать, измельчать элементы питания и аккумуляторную батарею.**

b) **Не допускается накоротко замыкать элементы питания или аккумулятор. Не допускается беспорядочно хранить элементы питания или аккумулятор в коробке или ящике, где они могут замкнуть друг друга или могут быть замкнуты другими металлическими предметами.** Если аккумуляторная батарея не используется, держите ее подальше от

зарядки.

- i) **Не допускается оставлять аккумулятор на зарядном устройстве, если он не используется.**
- j) **После продолжительного хранения может потребоваться несколько раз зарядить и разрядить аккумуляторную батарею для достижения максимальной эффективности ее работы.**
- k) **Используйте только зарядные устройства, указанные Worx. Не допускается использовать какие-либо зарядные устройства, за исключением специально предназначенных для данного оборудования.**
- l) **Не допускается использовать какие-либо аккумуляторные батареи, не предназначенные для использования с данным оборудованием.**
- m) **Храните аккумуляторную батарею в местах, недоступных для детей.**
- n) **Следует сохранить оригинальную документацию на изделие для будущего использования.**
- o) **По возможности извлекайте аккумуляторную батарею из изделия, если она не используется.**
- p) **Утилизируйте аккумуляторную батарею должным образом.**
- q) **Не используйте с устройством элементы разного производства, емкости, размера**

или типа.

- r) **Храните аккумуляторы вдали от воздействия микроволнового излучения и высокого давления.**
- s) **Предупреждение! Не используйте неаккумуляторные батарейки.**

СИМВОЛЫ

	Для сокращения риска травмы пользователь должен прочитать руководство по эксплуатации инструмента
	Носите защиту органов слуха
	Носите защиту органов зрения
	Носите пылезащитную маску



При неправильной утилизации батареи могут попасть в водный цикл, что может быть опасным для экосистемы. Не выбрасывайте использованные батареи в несортированные бытовые отходы.



Запрещается сжигать



Отходы электротехнической продукции не следует утилизировать с бытовыми отходами. Они должны быть доставлены в местный центр утилизации для надлежащей переработки.



Литий-ионный аккумулятор Этот продукт был отмечен символом, связанным с «раздельным сбором» для всех батарейных блоков и батареи. Затем он утилизируется или раскреплен, чтобы уменьшить воздействие на окружающую среду. Батарейный блок могут быть вредны для окружающей среды и здоровья человека, поскольку они содержат вредные вещества.



Носите защитные перчатки



Предостережение

ИНСТРУКЦИИ ПО ЭКСПЛУАТАЦИИ



ПРИМЕЧАНИЕ: Перед использованием инструмента внимательно прочитайте инструкцию.

СБОРКА И ЭКСПЛУАТАЦИЯ

ПЕРЕД ЭКСПЛУАТАЦИЕЙ

Зарядка аккумуляторной батареи(См. Рис.А)

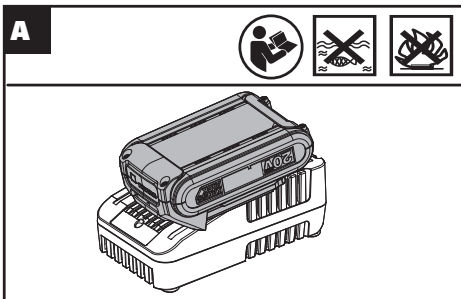

Установка/извлечение аккумуляторного комплекта(См. Рис.В.С)

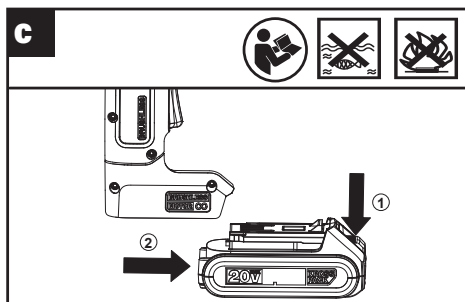
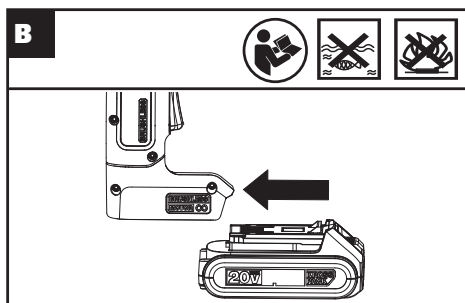



ВНИМАНИЕ: Пожалуйста сначала убедитесь, что лезвия закрыты, затем извлеките аккумуляторный комплект.

АКТИВАЦИЯ УСТРОЙСТВА

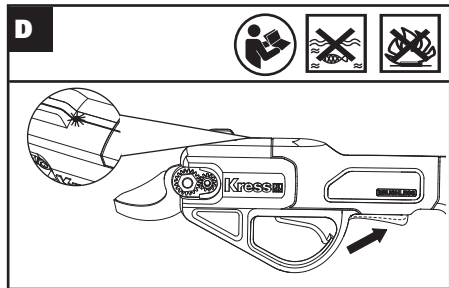

Нажмите курок защитной блокировки – через 0,5 секунды включится светодиодная индикаторная лампочка, затем после гудка устройство будет готово к работе.



ВНИМАНИЕ: При работе с секатором надевайте защитные перчатки и средства защиты глаз.

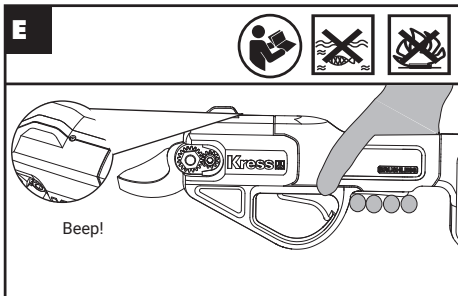

Если 10 секунд не предпринимать никаких действий, светодиодная индикаторная лампочка погаснет и устройство выключится после гудка.

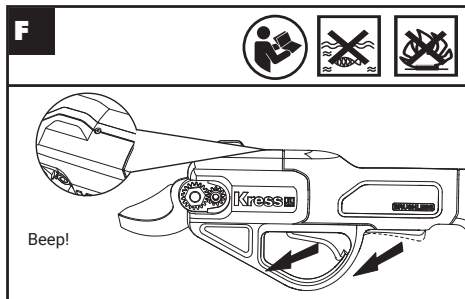

Если сразу отпустить курок защитной блокировки, светодиодная индикаторная лампочка и устройство выключается.

РАЗБЛОКИРОВКА УСТРОЙСТВА

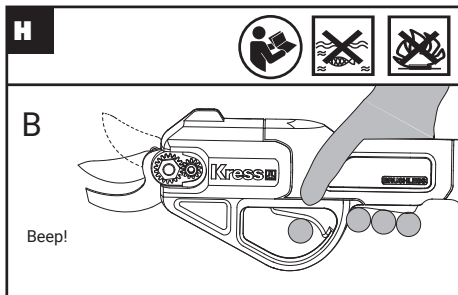
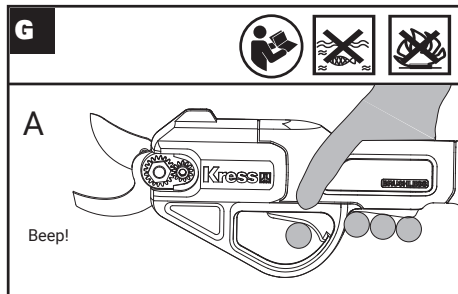

После активации удерживайте нажатым курок защитной блокировки, одновременно нажимая курок-переключатель, чтобы запустить движение лезвий.

А. Если лезвия находятся в максимальной открытой позиции для резки, то продукт издаст один сигнал;

В. Если лезвия не находятся в состоянии МАКС. раскрытия, устройство издаст один гудок и лезвия станут

максимально раскрытыми.

ПОСЛЕДОВАТЕЛЬНАЯ РЕЗКА

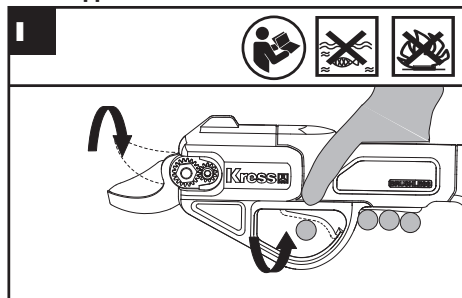

Лезвия естественным образом вернуться в раскрытое положение, если отпустить курок-переключатель, но закроются при его нажатии. Степень смыкания лезвий будет контролироваться уровнем надавливания курка-переключателя.

ПРИМЕЧАНИЕ: если секатор не сможет разрезать

слишком твердый или жесткий материал, устройство издаст один гудок, после чего ножницы вернуться в открытое состояние и прекратят работу.

ИЗМЕНЕНИЕ ВЕЛИЧИНЫ РЕЗКИ

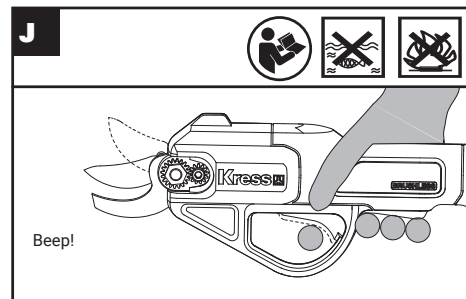

В этом устройстве можно регулировать ширину раскрытия.

Когда устройство активировано, одновременно нажмите курок защитной блокировки и курок-переключатель. Через 2 секунды, когда услышите гудок, отпустите курок-переключатель. Теперь можно последовательно изменить величину резки от МАКС. раскрытия до небольшого.

⚠ ВНИМАНИЕ: когда устройство находится в раскрытом состоянии и отпустить даже оба курка,

оно останется активированным еще около одной минуты.

Необходимо повторно запустить устройство

В течение одной минуты сначала нажмите курок защитной блокировки, затем нажмите курок-переключатель, после чего устройство снова активируется для работы. Даже если отпустить курок-переключатель, когда нажат курок защитной блокировки, устройство еще 20 секунд может выполнять резку после нажатия курка-переключателя. Иначе светодиодная индикаторная лампочка погаснет и устройство выключится, если в течение 20 секунд не нажать курок-переключатель.

Устройство выключится, если в течение 1 минуты не будет никаких действий с ним.

РЕЖИМ ХРАНЕНИЯ И ВЫКЛЮЧЕНИЕ

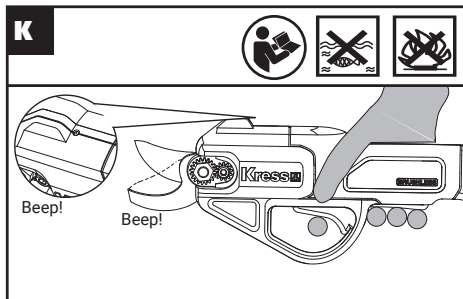

Когда устройство активировано, одновременно нажмите курок защитной блокировки и курок-переключатель. Лезвия закроются с однократным гудком. Продолжайте нажатие, пока устройство не издаст два гудка. Светодиодная индикаторная лампочка погаснет, лезвия останутся закрытыми, а устройство станет неактивным. Извлеките аккумулятор для хранения.

! **ВНИМАНИЕ: пожалуйста, извлеките аккумулятор для хранения после закрытия лезвий и выключения устройства.**

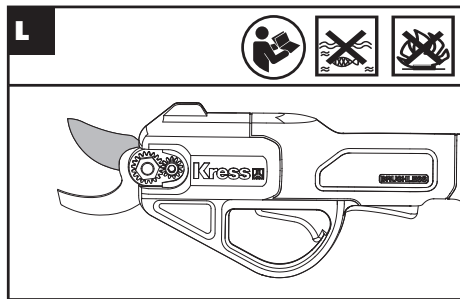

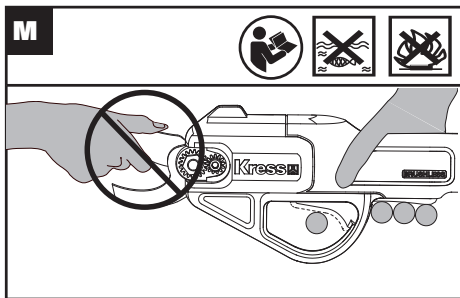

- находиться на расстоянии более 8 мм от почки, потому что это позволит правильно заживить рану, а угол среза ветки должен составлять 45° (См. Рис. N)
2. При резке делайте ровные срезы с уклоном от почки, что позволит легко стекать каплям дождя и будет стимулировать новый рост. (См. Рис. O)
 3. При обрезке всего стебля срежьте стебель от точки, где он разветвляется. (См. Рис. P)

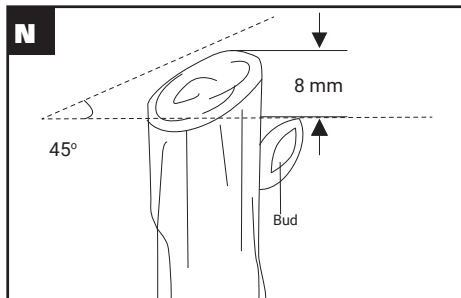

RU

150

Режущее лезвие имеет титановое покрытие, что увеличивает срок службы прочного и эффективного лезвия из высокоуглеродистой стали SK5 в 3 и более раз. Его свойства, предотвращающие прилипание, также облегчают очистку и техобслуживание.



ВНИМАНИЕ: не прикасайтесь к лезвиям руками.

СОВЕТЫ ПО ОБРЕЗКЕ

Беспроводный секатор обрезки веток идеально подходит для подрезки и обрезки веток кустарников и деревьев, чтобы способствовать их здоровому росту и контролировать форму.

1. Пожалуйста учтите, что срез должен всегда

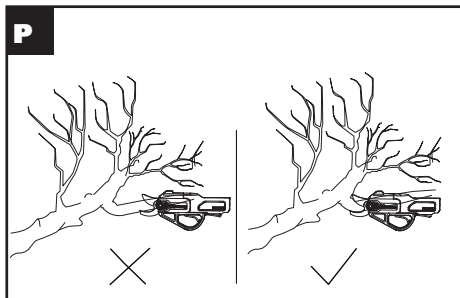
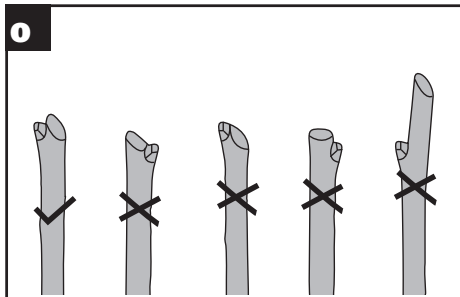

ТЕХНИЧЕСКОЕ ОБСЛУЖИВАНИЕ

! **ВНИМАНИЕ:** перед началом работ по осмотру, техническому обслуживанию и очистке убедитесь, что устройство выключено и остыло, а аккумуляторный комплект извлечен.

1. Не используйте для чистки устройства растворители и никогда не погружайте устройство в любую жидкость. Для очистки устройства используйте только сухую ткань.
2. Не используйте устройство, если обнаружены сломанные или изношенные детали. Пожалуйста, проверяйте устройство перед каждым применением.

ОБСЛУЖИВАНИЕ ЛЕЗВИЙ

1. Если необходимо заточить лезвия, раскройте их на максимальную ширину, выключите устройство и извлеките аккумулятор. Затем используйте брусок точильного камня, чтобы аккуратно заточить лезвия.
2. Всегда очищайте лезвия от листьев или мусора.

! **ВНИМАНИЕ:** при очистке и заточке лезвий надевайте защитные перчатки.

ХРАНЕНИЕ

! **ВНИМАНИЕ:** если устройство не используется, пожалуйста, нажмите и достаточно долго удерживайте курок-переключатель, чтобы закрыть лезвия, как указано в инструкции по эксплуатации.

1. Храните устройство в сухом месте и никогда не погружайте его в любую жидкость.
2. Держите устройство в недоступном для детей месте.
3. Перед использованием устройства после длительного хранения, полностью зарядите его.

ДЛЯ АККУМУЛЯТОРНЫХ ИНСТРУМЕНТОВ

Диапазон температур окружающей среды для использования и хранения инструмента и аккумулятора составляет 0°C - 45°C.

Рекомендуемый диапазон температуры окружающей среды для зарядной системы во время зарядки составляет 0°C - 40°C.

RU

152

ОХРАНА ОКРУЖАЮЩЕЙ СРЕДЫ



Отходы электротехнической продукции не следует утилизировать с бытовыми отходами. Они должны быть доставлены в местный центр утилизации для надлежащей переработки.

ТЕХНИЧЕСКИЕ ДАННЫЕ

	KG340 KG340.X **
Напряжение	20 V  Max.***
Величина раскрытия лезвий	15 mm, 25 mm
Макс. толщина резки	25 mm
Вес оборудования (чистый инструмент)	0.7 kg

** X=1-999,A-Z,M1-M9 используются только для разных инструментов. Безопасная соответствующая замена между данными моделями невозможна

*** Напряжение измерено без рабочей нагрузки. Первоначальное напряжение аккумулятора достигает максимум 20 В. Номинальное напряжение составляет 18 В.

RU

153

РЕКОМЕНДУЕМЫЕ АККУМУЛЯТОРЫ И ЗАРЯДНЫЕ УСТРОЙСТВА

Категория	Тип	Ёмкость
Аккумулятор 20 В	KAB02	2.0Ah
Зарядное устройство 20 В	KAC02	2.0A

Мы рекомендуем Вам приобрести диски в том же магазине, в котором вы приобрели инструмент. Подробную информацию можно найти на упаковке диска. Персонал магазина может помочь вам и дать совет.

ИНФОРМАЦИЯ О ШУМЕ

Измеренное звуковое давление A	$L_{pA} = 59.95 \text{ dB}(A)$
K_{pA}	3.0 dB (A)
Измеренная мощность звука	$L_{wA} = 72 \text{ dB}(A)$
K_{wA}	3.0 dB (A)
Необходимо надевать защиту слуха	

ИНФОРМАЦИЯ О ШУМЕ

Суммарные значения вибрации (трехкомпонентная векторная сумма), определенные согласно EN 62841:

Измеренная вибрация	$a_h < 2.5 \text{ m/s}^2$
Погрешность	$K = 1.5 \text{ m/s}^2$

Заявленное общее значение вибрации и заявленное значение шума были измерены в соответствии со стандартным методом испытаний и могут использоваться для сравнения одного инструмента с другим.

Заявленное общее значение вибрации и заявленное значение уровня шума также могут использоваться для предварительной оценки воздействия.

 **ПРЕДОСТЕРЕЖЕНИЕ!** Значение вибрации при фактическом использовании электроинструмента может отличаться от заявленного значения в зависимости от способов использования инструмента:
Вариантов его применения и обрезаемых или шлифуемых

материалов.

Исправности инструмента и его правильного технического обслуживания.

Использования соответствующих аксессуаров и состояния всех режущих поверхностей и остроты их кромок.
Плотности захвата на рукоятках и использования каких-либо антивибрационных аксессуаров.

Использования инструмента в соответствии с его предназначением и этими инструкциями.

Этот инструмент может вызвать тремор рук, если его использование не будет регулироваться должным образом.

 **ПРЕДОСТЕРЕЖЕНИЕ!** Для обеспечения максимальной точности при оценке уровня воздействия в реальных условиях использования должны также учитываться все аспекты рабочего цикла, такие как периоды времени, когда инструмент выключен, а также работает на холостом ходу и не выполняет фактическую работу. Это может значительно снизить уровень воздействия на оператора за весь рабочий период, позволяя минимизировать опасность воздействия вибрации и шума.

Всегда используйте заточенные лезвия, сверла и резцы.
Обслуживайте этот инструмент в соответствии с данными инструкциями и хорошо смазывайте (при необходимости).
Если инструмент используется регулярно, приобретите антивибрационные аксессуары.

Планируйте свой график работы, чтобы разбить использование инструментов с высокой вибрацией на несколько дней.

ДЕКЛАРАЦИЯ СООТВЕТСТВИЯ

Мы,
Positec Germany GmbH
Postfach 32 02 16, 50796 Cologne, Germany

Заявляем, что продукт,
Марки **Аккумуляторный секатор**
Тип **KG340 KG340.X (330- наименование**
оборудования для типового беспроводного
секатора обрезки веток)
Сокращение **функций**

Соответствует положениям Директив,
2006/42/EC , 2011/65/EU&(EU)2015/863, 2014/30/EU

И стандартам
EN 62841-1+EN ISO 12100, EN IEC 55014-1, EN IEC
55014-2, EN IEC 63000

Лицо с правом компилирования данного технического
файла,
имя Marcel Filz
Адрес Positec Germany GmbH
Postfach 32 02 16, 50796 Cologne, Germany



2023/07/14
Allen Ding
Заместитель главного инженера, Тестирование и
сертификация
Positec Technology (China) Co., Ltd
18, Dongwang Road, Suzhou Industrial
Park, Jiangsu 215123, P. R. China

RU

155

INNEHÅLLSFÖRTECKNING

INTRODUKTION.....	156
KOMPONENTER.....	158
PRODUKTSÄKERHET.....	159
ANVÄNDNINGSSINSTRUKTIONER.....	163
UNDERHÅLL.....	169
FÖRVARING.....	170
TEKNISKA DATA.....	171
DEKLARATION OM ÖVERENSSTÄMMELSE.....	173

SV

156

INTRODUKTION

Bästa kund,

Tack för ditt köp av denna produkt från Kress. Vi är engagerade i vår strävan att utveckla produkter av hög kvalitet för att möta kraven för din gräsmatta och trädgård.

Kress som varumärke är synonymt med förstklassig service. Skulle du ha några frågor eller funderingar om din produkt under dess brukstid, kan du kontakta din återförsäljare eller vårt kundtjänsteam för hjälp.

Vi är övertygade om att du kommer att trivas med att arbeta med din produkt från Kress i många år framöver.

ÄNDAMÅLSENIG ANVÄNDNING

De trådlösa beskärningssaxarna är avsedda att beskära träd, vinstockar, buskar, blommor och andra växter.

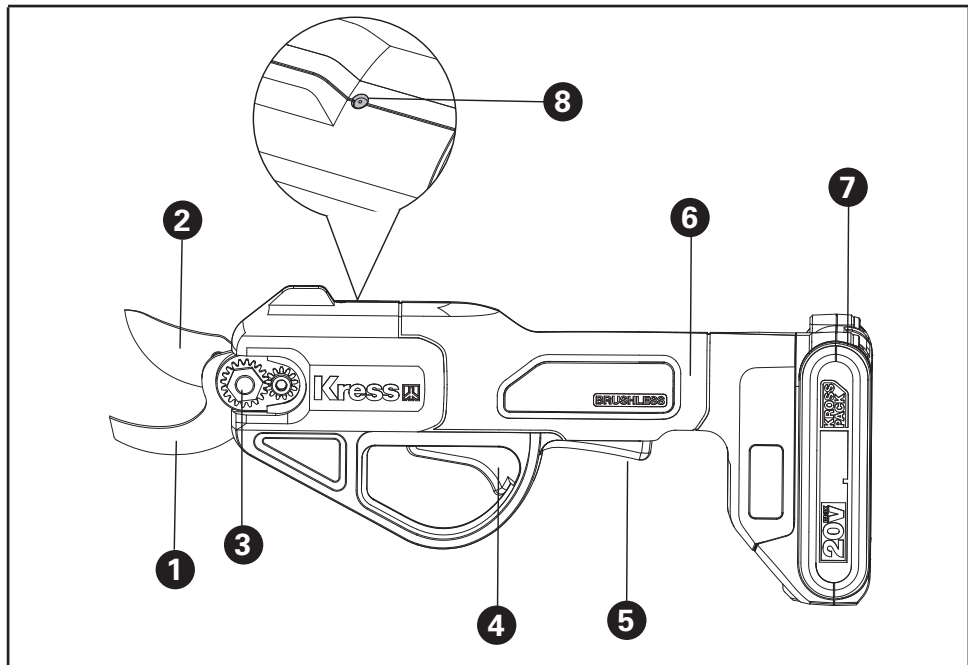

KOMPONENTER

1. FAST BLAD
2. SKÄRBLAD
3. LÅSBULT BLAD
4. STRÖMKNAPP
5. SÄKERHETSLÅSKNAPP
6. HANDTAG
7. 20V BATTERIPAKET *
8. LED-INDIKATORLAMPA

SV

* Not all the accessories illustrated or described are included in standard delivery.

PRODUKTSÄKERHET GENERELLA SÄKERHETSVARNINGAR FÖR ELVERKTYG

 **Varning:** Läs alla säkerhetsföreskrifter, instruktioner, illustrationer och specifikationer som följer med detta elverktyg. Underlåtelse att följa instruktionerna nedan kan leda till elstöt, brand och/eller allvarlig skada.

Spara alla varningar och instruktioner för framtida bruk.

Termene "strömförande verktyg" i alla varningsmeddelande nedan avser ditt (sladdverktyg) strömförande verktyg eller batteridrivna (sladdlösa) strömförande verktyg.

1) ARBETSOMRÅDET

- Håll arbetsområdet rent och väl upplyst.** Skräpiga och mörka områden är skaderisker.
- Använd inte strömförande verktyg i explosiva miljöer, som nära brandfarliga vätskor, gaser eller damm.** Strömförande verktyg skapar gnistor som kan antända damm eller ångor.
- Håll barn och åskådare borta när du använder ett strömförande verktyg.** Distractioner kan göra att du förlorar kontrollen.

2) ELSÄKERHET

- Stickkontaktarna till verktyget måste matcha eluttaget. Modifiera inte stickkontakten på något sätt. Använd inte adapterkontakter i samband med jordade strömförande verktyg.** Omodifierade stickkontakter och matchande eluttag minskar risken

för elstötar.

- Undvik kroppskontakt med jordade ytor som rör, element, spisar och kylskåp.** Det finns en större risk för elstötar om din kropp är jordad.
 - Exponera inte strömförande verktyg för regn eller fuktiga förhållanden.** Kommer det in vatten i ett strömförande verktyg ökar det risken för elstötar. Bära, dra eller dra ut stickkontakten för det
 - Missbruka inte sladden. Använd aldrig sladden för att strömförande verktyget. Håll sladden borta från hetta, olja, skarpa kanter eller rörliga delar.** Skadade eller tilltrasslade sladdar ökar risken för elstötar.
 - När du använder ett strömförande verktyg utomhus använder du en förlängningssladd som lämpar sig för utomhus bruk.** Använder du en sladd för utomhus bruk reducerar du risken för elstötar.
 - Om det inte går att undvika att driva ett elverktyg i en fuktig lokal, använd då en restströmsskyddad (RCD) strömtillförselanordning.** Användning av en RCD minskar risken för elektriska stötar.
- ### 3) PERSONLIG SÄKERHET
- Var uppmärksam, håll ögonen på vad du gör och använd sunt förnuft när du använder ett strömförande verktyg. Använd inte ett strömförande verktyg när du är trött eller påverkad av droger, alkohol eller läkemedel.** En kort stund av uppmärksamhet med strömförande verktyg kan resultera i allvarliga personskador.
 - Använd säker utrustning. Använd alltid skyddsglasögon.** Säkerhetsutrustning som munskydd, halkfria skor, skyddshjälm eller

hörselskydd som används när det behövs kommer att reducera personskador.

- c) **Förhindra ofrivillig start. Se till att kontakten är i off-läge innan du ansluter till strömkälla och/eller batterienhet, tar upp eller bär med dig verktyget.** Bär du strömförande verktyg med fingret på kontakten eller sätter i stickkontakten i elluttaget när kontakten är i På-läge utgör det en skaderisk.
- d) **Ta bort alla skiftnycklar eller skruvnycklar innan du sätter på det strömförande verktyget.** En skift - eller skruvnyckel som lämnas kvar på en roterande del på ett strömförande verktyg kan orsaka personskador.
- e) **Sträck dig inte för långt. Bibehåll alltid fotfästet och balansen.** Detta gör att du kan kontrollera verktyget bättre i oväntade situationer.
- f) **Klä dig rätt. Använd inte löst sittande kläder eller smycken.** Håll ditt hår och dina kläder borta från rörliga delar. Lösa kläder, smycket eller långt hår kan snärjas in i rörliga delar.
- g) **Om det på enheterna finns anslutning för dammsug och dammupsamling ser du till att de är anslutna och används korrekt.** Använder du dessa anordningar reducerar det dammrelaterade faror.
- h) **Låt inte förtrogenhet, tack vare frekvent användning av verktyget, lura dig att känna dig för trygg med det och därmed ignorera säkerhetsföreskrifterna.** En vårdslös handling kan orsaka allvarlig skada inom loppet av en sekund.

4) ANVÄNDNING OCH UNDERHÅLL AV

STRÖMFÖRANDE VERKTYG

- a) **Forcera inte det strömförande verktyget. Använd korrekt verktyg för arbetet.** Det korrekta verktyget kommer att göra jobbet bättre och säkrare med den hastighet den tillverkats för.
- b) **Använd inte verktyget om kontakten inte sätter på eller stänger av det.** Alla strömförande verktyg som inte kan kontrolleras med kontakten är farliga och måste repareras.
- c) **Koppla bort kontakten från strömkällan och/eller ta bort batterierna, om de är löstagbara, från elverktyget, innan du utför några justeringar, ändrar i tillbehören eller magasinerar elverktygen.** Sådana förebyggande säkerhetsåtgärder reducerar risken för att du startar verktyget oavsiktligt.
- d) **Förvara verktyget som inte används utom räckhåll för barn och låt inte någon person använda verktyget som inte känner till verktyget eller dessa anvisningar.** Strömförande verktyg är farliga i händerna på utbildade användare.
- e) **Håll koll på elverktyget och tillbehören. Kontrollera inriktningen eller fästet för rörliga delar, defekta delar och alla andra saker som kan påverka användningen av elverktyget. Om den skadats måste elverktyget repareras före användning.** Många olyckor orsakas av felaktigt underhållna elverktyg.
- f) **Håll sågverktyget skarpa och rena.** Korrekt underhållna skärverktyg med skarpa egg kommer inte att köra fast lika ofta och är enklare att kontrollera.
- g) **Använd elverktyget, tillbehören och verktygsbitsen etc. i enlighet med dessa anvisningar och på det sätt som avsetts för**

- e) Om batteriet läcker, låt inte vätskan komma i kontakt med hud eller ögon. Om så ändå skulle hända, skölj med mycket vatten och sök läkarhjälp.
- f) Håll batteriet rent och torrt.
- g) Torka av batteriet om det blir smutsigt med en torr, ren trasa.
- h) Batteriet måste laddas före användning. Använd den här bruksanvisningen för att ladda batteriet korrekt.
- i) Låt inte batteriet stå på laddning när det inte används.
- j) Efter lång tids användning kan det bli nödvändigt att ladda och ladda ur batteriet många gånger för att nå maximal prestanda.
- k) Ladda endast med laddare av varumärket Worx. Använd ingen annan laddare än den som specifikt ska användas med det här batteriet.
- l) Använd inte ett batteri som inte är avsett för användning med det här verktyget.
- m) Håll batteriet borta från barn.
- n) Behåll den ursprungliga bruksanvisningen för framtida användning.
- o) Plocka ur batteriet från verktyget då det inte används.
- p) Kassera batteriet på rätt sätt.
- q) Blanda inte celler från olika tillverkning, kapacitet, storlek eller typ inom en enhet.
- r) Håll batteriet borta från mikrovågor och högt tryck.
- s) Varning! Använd inte engångsbatterier.

SYMBOLERA

	För att minska risken för skador måste användaren läsa bruksanvisningen
	Använd hörselskydd
	Använd skyddsglasögon
	Använd skyddsmask
	Om det inte hanteras ordentligt kan batteriet gå in i vattencykeln och kan skada ekosystemet. Kassera ej använda batterier som osorterat kommunalt avfall.A
	Får ej uppeldas

	<p>Uttjänade elektriska maskiner får inte kasseras som hushållsavfall. Använd återvinningsfaciliteter om det finns tillgängligt. Kontrollera med din återförsäljare eller vilka lokala föreskrifter som föreligger</p>
 <p>Li-Ion</p> 	<p>Litiumjonbatteri, som har blivit märkt med symbolerna i samband med "separat samling" av alla batteripack och batteripaket. Det återvinns eller tas bort för att minska miljöpåverkan. Batterier kan vara skadliga för miljön och människors hälsa eftersom de innehåller skadliga ämnen.</p>
	<p>Använd skyddshandskar</p>
	<p>Varning</p>

ANVÄNDNINGSSINSTRUKTIONER



NOTE: Read instruction handbook before operation this machine.

MONTERING & HANTERING

INNAN ENHETEN TAS I BRUK

Ladda batteriet(Se Fig.A)

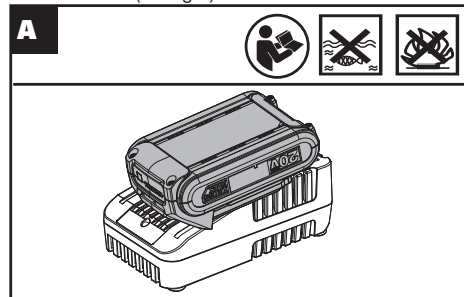

Installera/ta bort batteripaketet(Se Fig.B.C)

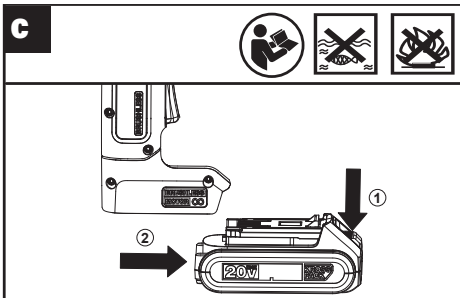
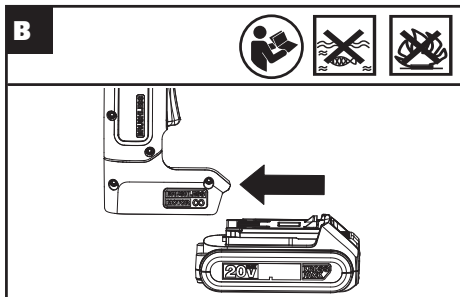

WARNING: Se till att stänga bladen först och dra sedan ut batteripaketet.

AKTIVERING AV PRODUKTEN

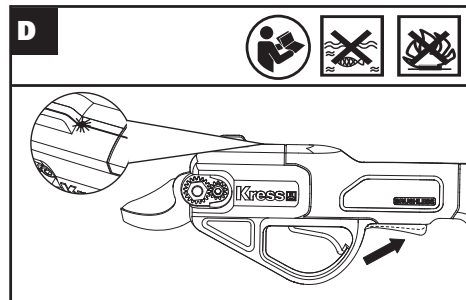

Tryck ner säkerhetslåsknappen i 0,5 sekunder. LED-indikatorlampan tänds, och produkten är klar att användas efter ett pip.



WARNING: Använd skyddshandskar och ögonskydd när sekatorn används.

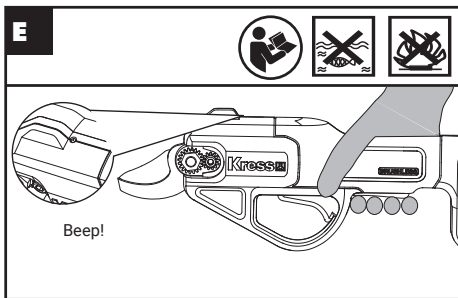

Om ingen aktivitet sker inom 10 sekunder kommer LED-lampan att slockna och produkten att stängas av efter ett pip.

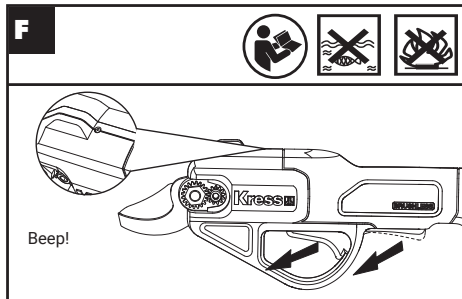

Om du släpper säkerhetslåsknappen direkt kommer LED-lampan att slockna och produkten att stängas av.

LÅSA UPP PRODUKTEN

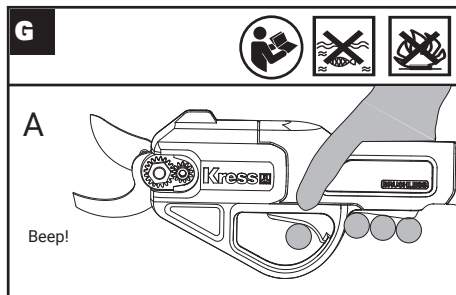

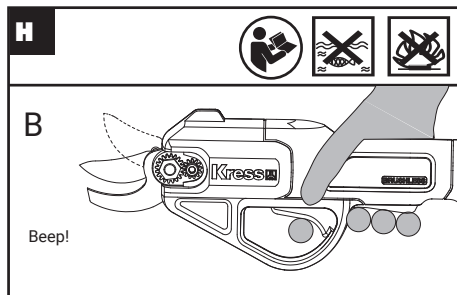

När den är aktiverad, håll ned säkerhetslåsknappen och tryck samtidigt på strömknappen för att aktivera bladen.

A. Om knivbladen är i MAX-skäröppningen kommer produkten att pipa en gång;

B. Om bladen inte är i maximal klippöppning kommer produkten att pipa en gång och bladen går till maximal klippöppning.

PROGRESSIV KLIPPNING

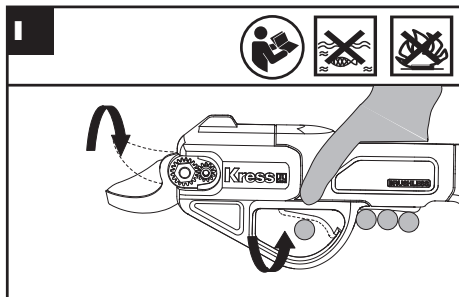

Bladen kommer naturligt att återgå till öppen position när strömknappen släpps, medan bladen kommer att stängas vid en tryckning på strömknappen. Bladens stängningsgrad kontrolleras av strömknappens stängningsgrad.

Notera: När saxen inte kan klippa på grund av att materialet är för hårt eller för stelt kommer produkten att pipa en gång, saxen återgår till öppen position och stanna.

ÄNDRA KLIPPSTORLEK

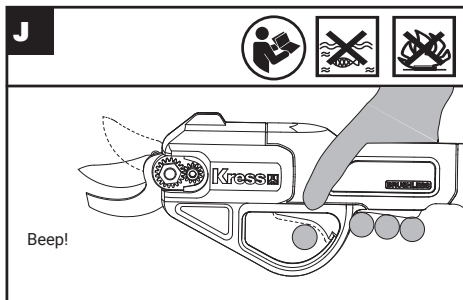

Denna produkt kan ställas in på olika öppningsbredd. Medan produkten är aktiv, tryck ned säkerhetsknappen samtidigt som strömknappen trycks ned. 2 sekunder senare, släpp strömknappen efter att ett pip hörts. Sedan kan bladen ändra klippstorlek i ordning mellan maximal klippöppning och liten klippöppning.

! WARNING! När produkten är i öppen position, även om båda knapparna släppts kommer, produkten att vara aktiv i ytterligare en minut. Om produkten behöver köras igen:

Inom en minut, tryck först på säkerhetslåsknappen och därefter på strömknappen, så kommer produkten att återaktiveras för arbete. Även om du släpper strömknappen medan säkerhetslåsknappen är nedtryckt kommer produkten att kunna klippa så

snart strömknappen trycks ned inom 20 sekunder. Annars kommer LED-indikatorlampan att slockna och produkten stängas av om du inte trycker på strömknappen inom 20 sekunder. Produkten kommer att stängas av om ingen aktivitet sker inom 1 minut.

FÖRVARINGSLÄGE OCH AVSTÄNGNING

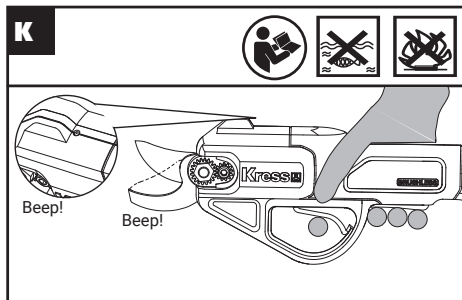

Medan produkten är aktiv, tryck ned säkerhetsknappen samtidigt som strömknappen trycks ned. Bladen kommer att stängas och pipa en gång. Håll kvar tills produkten piper två gånger. LED-indikatorlampan stängs av, bladen förblir stängda och produkten är nu inaktiv. Ta bort batteriet innan förvaring.

! WARNING: Ta bort batteriet innan förvaring efter att bladen har stängts och produkten stängts av.

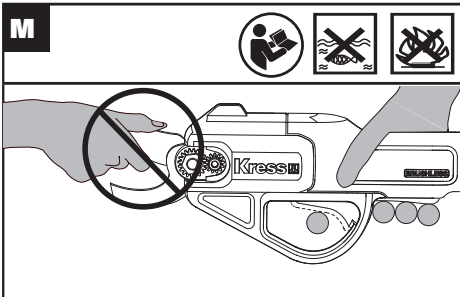
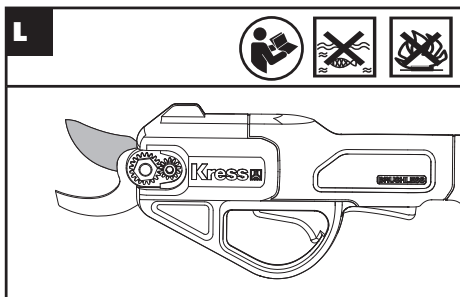

Klippbladet är täckt med titan, vilket förbättrar livslängden hos de hållbara och effektiva SK5-stålbladen med hög kolhalt upp till 3 gången eller mer. Non-stick-behandlingen gör också rengöringen och underhållet enkelt.



! VARNING: Vidrör inte bladen med händerna.

BESKÄRNINGSTIPS

Den sladdlösa sekatoren är idealisk för kapning och trimning av buskar och trädgrenar för att främja hälsosam tillväxt och kontrollera formen.

1. Se alltid till att klippet alltid görs minst 8 mm ovanför knoppen, vilket gör att såret läks ordentligt, och att vinkeln som klippningen av grenen görs i är 45 grader. (SE N)
2. Vid klippning, gör rena klipp som lutar bort från knoppen, vilket gör att regnet enkelt rinner bort och främjar nytillväxt. (SE O)
3. Vid beskärning av hela stammen, klipp stammen från punkten där den förgrenas. (SE P)

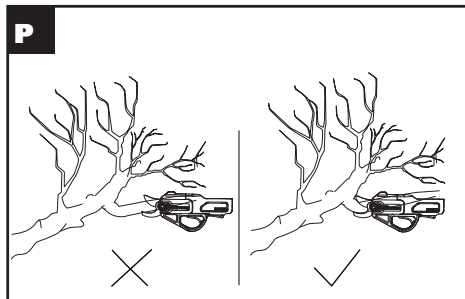
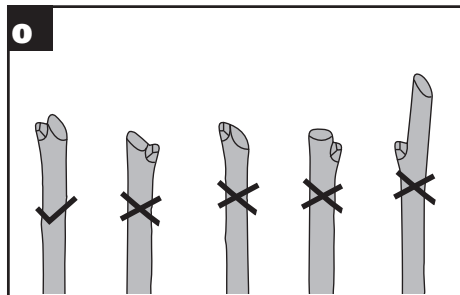
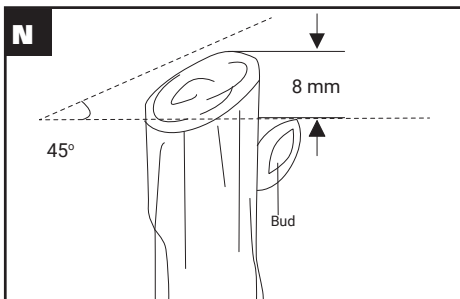

UNDERHÅLL

! **VARNING:** När du behöver inspektera, utföra underhåll och rengöringsarbeten, se till att produkten har stängts av, svalnat och att batteripaketet har tagits bort.

1. Använd aldrig rengöringsmedel för att rengöra produkten och sänk aldrig ned produkten i någon vätska. Använd endast en torr trasa för att rengöra produkten.
2. Använd aldrig produkten om det finns trasiga eller slitna delar. Inspektera produkten innan varje användning.

BLADUNDERHÅLL

1. När bladen behöver slipas, öppna bladen till maximal klippöppning, stäng av produkten och ta bort batteriet. Använd en slipsten för att försiktigt slipa bladen.
2. Håll alltid bladen fria från löv och skräp.



VARNING: Använd skyddshandskar vid rengöring och slipning av bladen.

FÖRVARING



VARNING: När maskinen inte ska användas, håll strömknappen nedtryckt länge för att stänga bladen enligt bruksanvisningen.

1. Förvara produkten på en torr plats och låt den aldrig sänkas ned i någon vätska.
2. Förvara produkten utom räckhåll för barn.
3. Innan produkten ska förvaras under lång tid, ladda den fullt.

SV

170

FÖR BATTERIVERKTYG

Verktyget och batteriet bör användas och förvaras i 0°C-45°C.

Den rekommenderade omgivningstemperaturen för laddningssystem vid laddning är 0°C-40°C.

MILJÖSKYDD



Uttjänade elektriska maskiner får inte kasseras som hushållsavfall. Använd återvinningsfaciliteter om det finns tillgängligt. Kontrollera med din återförsäljare eller vilka lokala föreskrifter som föreligger.

TEKNISKA DATA

	KG340 KG340.X **
Spänning	20 V  Max.***
Öppningsstorlek blad	15 mm, 25 mm
Maximal klippkapacitet	25 mm
Maskinens vikt (Naken verktyg)	0.7 kg

** X = 1-999, A-Z, M1-M9 är endast för olika kunder, det finns inga säkerhetsrelaterade förändringar mellan dessa modeller.

*** Spänning uppmätt utan belastning. Initial batterispänning är max. 20 V. Nominell spänning är 18 V.

SV

171

REKOMMENDERADE BATTERIER OCH LADDARE

Kategori	Typ	Kapacitet
20V Batteripaket	KAB02	2.0Ah
20V Laddning	KAC02	2.0A

Vi rekommenderar att du köper tillbehör från butiken där verktygen säljs. Se tillbehörspaketet för mer information. Butikspersonal kan hjälpa dig och ge dig råd.

BULLERINFORMATION

Uppmätt ljudtryck	$L_{pA} = 59.95 \text{ dB(A)}$
K_{pA}	3.0 dB (A)
Uppmätt ljudstyrka	$L_{wA} = 72 \text{ dB(A)}$
K_{wA}	3.0 dB (A)
Använd hörselskydd.	

VIBRATIONSinFORMATION

SV
172
Vibrationernas totalvärden (triax vektorsumma) är fastställda enligt EN 62841:

Vibrationsemissionsvärde	$a_h < 2.5 \text{ m/s}^2$
Osäkerhet	$K = 1.5 \text{ m/s}^2$

Det angivna totala vibrationsvärdet och det angivna bullervärdet har uppmätts i enlighet med en standardtestmetod och kan användas för att jämföra ett verktyg med ett annat.

Det angivna totala vibrationsvärdet och det angivna bullervärdet kan också användas i en preliminär exponeringsbedömning.

 **WARNING:** Vibrationer och buller vid användning av elverktyget kan skilja sig från det angivna värdet beroende på vilket sätt verktyget används på,

särskilt vilken typ av arbetsstycke som bearbetas beroende på följande exempel och andra varianter på hur verktyget används:

Hur verktyget används och materialet som skärs eller borras.

Verktyget är i bra skick och bra underhållet.

Användning av korrekt tillbehör för verktyget och säkerställ att de är skarpa och i bra skick.

Åtdragningsgraden av greppet på handtagen och om några antivibrations- och bullertillbehör används.

Och att verktyget används såsom avsett enligt dess konstruktion och dessa instruktioner.

Detta verktyg kan orsaka hand-arm vibrationssyndrom om det används på felaktigt sätt.

 **WARNING:** För att vara korrekt bör en beräkning av exponeringsnivån under verkliga förhållanden vid användning också tas med för alla delar av hanteringscykeln såsom tiden när verktyget är avstängt och när det körs på tomgång utan att utföra något arbete. Detta kan betydligt minska exponeringsnivån över den totala arbetsperioden.

Hjälp för att minimera din exponering för vibrationer och buller.

Använd ALLTID skarpa mejslar, borrar och blad.

Underhåll verktyget i enlighet med dessa instruktioner och håll det välsmort (där så behövs).

Om verktyget ska användas regelbundet investera då i antivibrations- och bullertillbehör.

Planera ditt arbetsschema för att sprida ut användning av kraftigt vibrerande verktyg över flera dagar.

DEKLARATION OM ÖVERENSSTÄMMELSE

Vi,
Positec Germany GmbH
Postfach 32 02 16, 50796 Cologne, Germany

På Positecs vägnar förklara att produkten
Beskrivning **Sladdlös sekator**
Typ **KG340 KG340.X (330- Beteckningen på maski-
nen, representerar sladdlös sekator)**
Funktion **Beskärning**
Uppfyller följande direktiv,
2006/42/EC , 2011/65/EU&(EU)2015/863, 2014/30/EU

Standarder överensstämmer med
**EN 62841-1+EN ISO 12100, EN IEC 55014-1, EN IEC
55014-2, EN IEC 63000**

Personen som godkänts att sammanställa den tekniska
filen,

Namn Marcel Filz
Adress Positec Germany GmbH
Postfach 32 02 16, 50796 Cologne, Germany



2023/07/14
Allen Ding

Allen Ding
Vice chefsingenjör, tester och certifiering
Positec Technology (China) Co., Ltd
18, Dongwang Road, Suzhou Industrial S
Park, Jiangsu 215123, P. R. China

Kress 

Copyright © 2023, Positec. All Rights Reserved.
V0-EU-KG340 KG340.X-M-20230925